

lubrication systems



PEGPEO

5N-10N-25N-210N

Pumpen für
progressive Systeme



INHALTSVERZEICHNIS

INHALTSVERZEICHNIS	2	PEG-PEO 25N/210N mit Motor 24V / 12V	
Anwendungen und Funktionsweise	3	Eigenschaften des Elektromotors 24V / 12V	18
Technische Daten		PEG-25N	19
		Abmessungen (PEG-25N)	20
Funktionsweise	4	PEG-210N	21
Tank	4	Abmessungen (PEG-210N)	22
		PEO-25N	23
		Abmessungen (PEO-25N)	24
PEG-PEO 5N/10N/SM		PEO-210N	25
Eigenschaften des Elektromotors	5	Abmessungen (PEO-210N)	26
PEG-5N	6		
Abmessungen (PEG-5N)	7	PEG-MI mit Hydraulikmotor	
PEG-5N/SM	8	Eigenschaften Hydraulikmotor	27
PEG-10N	9	PEG-MI	28
Abmessungen (PEG-10N)	10	Abmessungen (PEG-MI)	29
PEG-10N/SM	11		
PEO-5N	12	Zubehör	31
Abmessungen (PEO-5N)	13	Fettladefilter	31
PEO-5N/SM	14	Pumpenelement mit fester Förderleistung	32
PEG-10N	15	Versorgungsblöcke	32
Abmessungen (PEG-10N)	16	Pumpenelement mit variabler Förderleistung	35
PEO-10N/SM	17	Gelenke	36



Alle ILC-Produkte dürfen ausschließlich für den in dieser Broschüre und in allen Anleitungen angegebenen Verwendungszweck verwendet werden. Wenn das Produkt mit der Bedienungsanleitung geliefert wird, muss der Benutzer diese lesen und befolgen. Nicht alle Schmierstoffe sind für Zentralschmieranlagen geeignet. ILC-Schmier-systeme oder ihre Komponenten dürfen nicht zusammen mit Gasen, Flüssiggasen, unter Druck stehenden Gasen und Flüssigkeiten verwendet werden, deren Dampfdruck den normalen Luftdruck (1013 mbar) um mehr als 0,5 bar, maximal zulässige Temperatur, übersteigt. Gefährliche Stoffe aller Art, insbesondere solche, die nach der EG-Richtlinie 67/548/EWG, Artikel 2 (2), als solche eingestuft sind, dürfen in Zentralschmieranlagen von ILC oder deren Komponenten nur nach Rücksprache mit ILC und nach schriftlicher Zustimmung des Unternehmens verwendet werden.

Beschreibung

PEG/PEO 5N/10N eignen sich vortrefflich für die Schmierung sämtlicher industrieller Maschinentypen. Zusammen mit den Progressivverteilern DPL, DPX und DMX können mit einer einzigen Pumpe mehr als 300 Punkte geschmiert werden.

Technische Daten

Anzahl der Ausgänge	von 1 bis 3
Förderleistung pro Zyklus mit festem Pumpenelement	0.16 cc
Förderleistung pro Zyklus mit einstellbarem Pumpenelement	0.01 - 0.16 cc
Geeignete Schmiermittel	Fett bis zu einer max. Konsistenz NLGI 2 Mineralöle 50-1500 cSt
Maximaler Betriebsdruck	300 bar (4200 PSI)
Tankinhalt	5 kg oder 10 kg (PEG) 5 oder 10 l (PEO)
Temperatur	von -30 °C bis +80 °C
Druckanschluss	1 / 4" G

Elektrische Füllstandsanzeigen PEG

Versorgungsspannung	250 V AC, 125 V DC
Stromaufnahme	5 A (250 V AC), 0.4 A (125 V DC)
Schutzklasse	IP65
Ohmsche	Last

Elektrische Füllstandsanzeigen PEO

Versorgungsspannung	250 V AC, 200 V DC
Leistung	50 W
Schutzklasse	IP65
Ohmsche	Last
Stromaufnahme	1,5 A

Funktionsweise

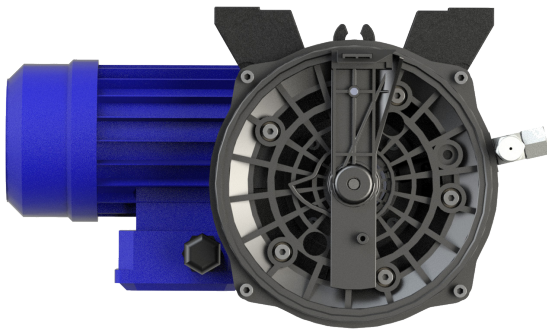
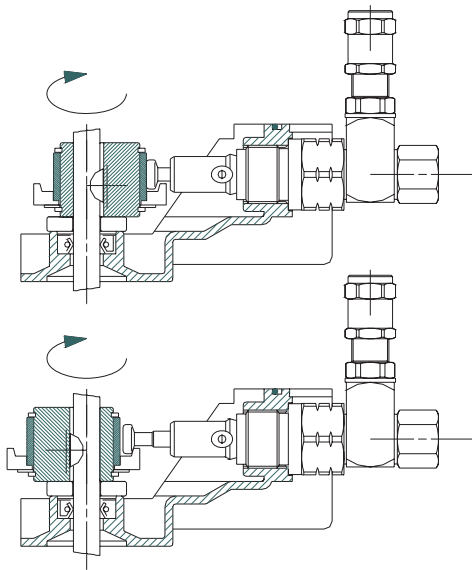

Die Pumpen PEG/PEO 5N/10N/25N wurden für einen intermittierenden Betrieb oder Dauerbetrieb ausgelegt und bieten gemäß den Anwendungen vorprogrammierte Schmierzyklen.

Ein Getriebemotor und ein Motor steuern eine interne Nocke, die bis zu 3 außen montierte Pumpelemente aktiviert.

Alle Pumpelemente verfügen über ein einstellbares Hochdruckventil, das in der Lage ist, die Pumpe und die Elemente vor möglichen Überdrücken zu schützen.

Es besteht die Möglichkeit, die Durchsätze eines zweiten und dritten Pumpelementes zu einem einzigen Ausgang zu fördern, um einen höheren Durchsatz zu erzielen.

Installation

Die Pumpen sind mit dem in den Pumpenkörper integrierten Halterungsbügel vertikal zu montieren.

Tank

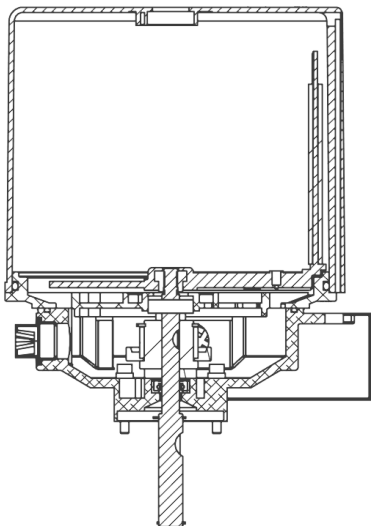

Der Tank ist aus Metall gefertigt. Der Tankinhalt beträgt 5/10 kg (PEG) und 5/10 l (PEO) und kann auf Anfrage mit der Mindestfüllstandkontrolle ausgestattet werden.

Die Pumpen können mit einem empfohlenen Höchstdruck von 350 bar und mit einer max. Förderleistung von 0.16 cc/Zyklus betrieben werden. Die Standardeinstellung beträgt 250 bar.

Die interne Welle ist im Tank der Pumpe mit einer Spezialsachtel vereint, damit selbst bei Vorhandensein von Fett mit einer Konsistenz von NLGI2 und bei einer Umgebungstemperatur unter 30°C eine fortlaufende Ansaugung der Pumpelemente sichergestellt ist.

Motor für Pumpen PEG-PEO 5N und 10N

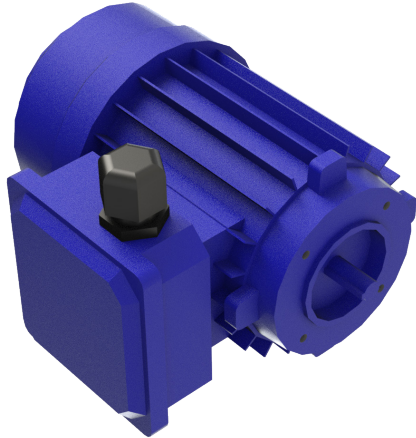

Die Elektropumpen Serie PEG-PEO haben eine Standardkonfiguration, bei der ein Dreiphasenmotor vorgesehen ist. Es können einphasige Motoren 115 v ac, 230 v ac 50/60 Hz oder mit besonderen Spannungen geliefert werden.

Bei Bestellungen von Motoren mit anderen Spannungen ist der Spannungswert im entsprechenden Code zu ersetzen, zum Beispiel **90.880.5** wird **90.880.5.230**.

Dreiphasig		A94.150053		Allgemeine Eigenschaften	
Versorgungsspannung	Frequenz	Stromaufnahme		Leistung	90 W
220-240/380-420	50 Hz	0.64-0.74/0.37-0.46 A		Schutzklasse	IP55
254-280/440-480	60 Hz	0.64-0.74/0.37-0.46 A		Betrieb	Dauerbetrieb S1
				Isolierung	Klasse F
				Bauform	B14
				Größe	Mec56

DELTA VERBINDUNG

DELTA VERBINDUNG FÜR:
220-240 V 50 Hz
254-280 V 60 Hz

STERN VERBINDUNG

STERN VERBINDUNG FÜR:
380-420 V 50 Hz
440-480 V 60 Hz

Der Drehstrommotor ist mit einem Sternverbinder ausgestattet

Einphasig		A94.150054 / A94.150054		
Versorgungsspannung	Frequenz	Stromaufnahme	Artikelnummer	
115 V AC	50/60 Hz	2.2 A	A94.150053	
230 V AC	50/60 Hz	0.9 A	A94.150054	

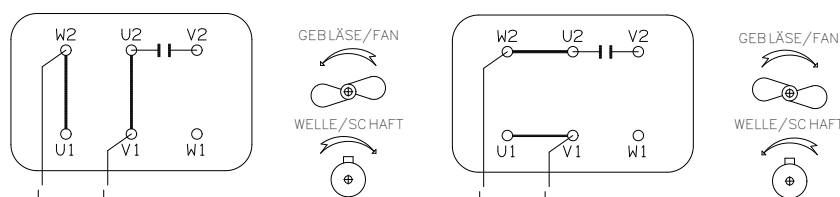

PEG-5N



PEG-5N ist eine Elektropumpe für Fett, die mit einem 5 kg-Metal-tank ausgestattet ist.

Die Standardversion wird mit einem einzelnen Ausgang geliefert. Weitere Pumpenelemente sind getrennt anzufordern.

mit elektr. Füllstandanzeige

Bestellnummer	Reduzierverhältnis	Zyklen /1' 50 Hz	Zyklen /1' 60 Hz	Förderleistung Einstellbar
90.880.0	1-30	46	55	nein
90.880.2	1-50	28	33	nein
90.880.5	1-80	17	20	nein
90.898.0	1-30	46	55	ja
90.898.1	1-80	17	20	ja

mit elektrischer Mindest- und Höchststandanzeige

Bestellnummer	Reduzierverhältnis	Zyklen /1' 50 Hz	Zyklen /1' 60 Hz	Förderleistung Einstellbar
90.880.0.HL	1-30	46	55	nein
90.880.2.HL	1-50	28	33	nein
90.880.5.HL	1-80	17	20	nein
90.898.0.HL	1-30	46	55	ja
90.898.1.HL	1-80	17	20	ja

**Etwaige Kostenänderungen infolge der Verwendung anderer als der Standardmotoren sind direkt bei ILC anzufragen.*

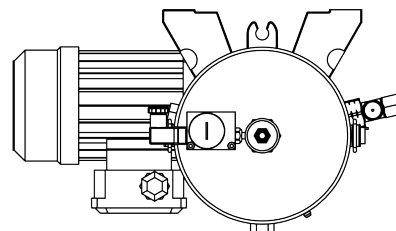
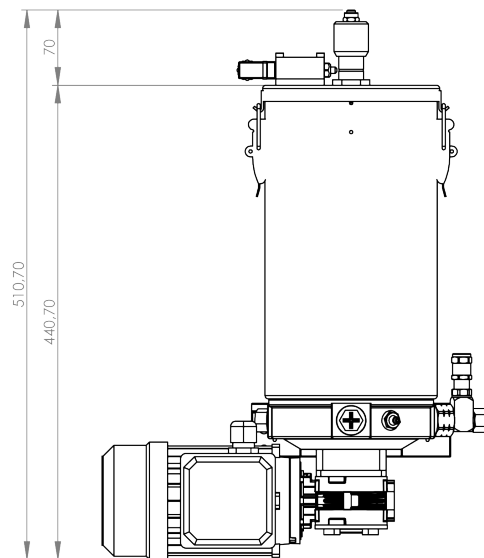
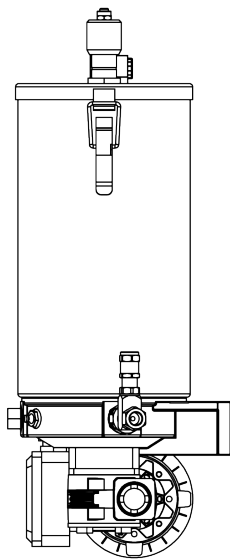
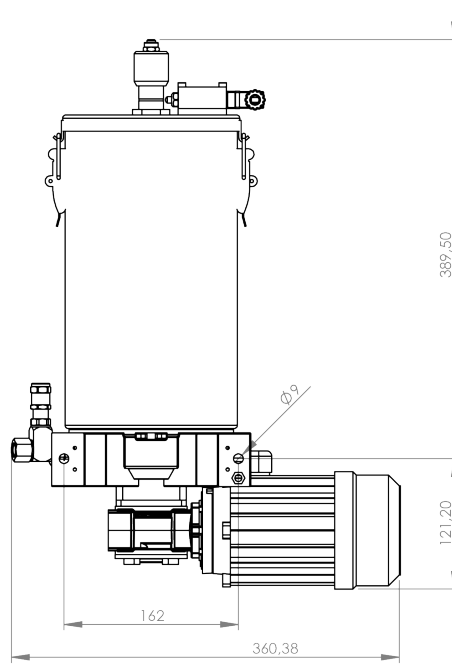
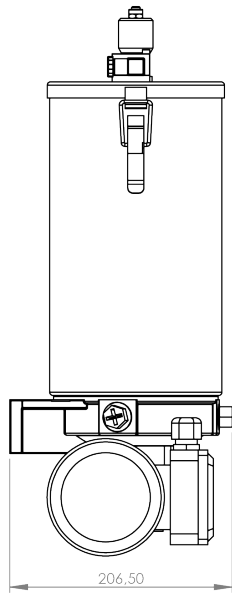

PEG-5N/SM



PEG-5N/SM ist eine Elektropumpe für Fett, die mit einem 5 kg-Metal-tank ohne Motor ausgestattet ist.

Die Standardversion wird mit einem einzelnen Ausgang geliefert. Weitere Pumpenelemente sind getrennt anzufordern.

Bestellnummer	Reduzierverhältnis	Förderleistung Einstellbar
90.884.0	1-30	nein
90.884.2	1-50	nein
90.884.5	1-80	nein
90.901.0	1-30	ja
90.901.1	1-80	ja

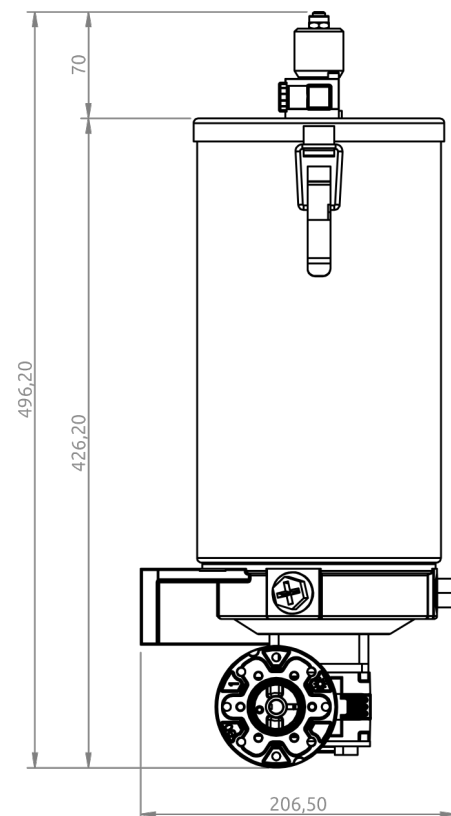
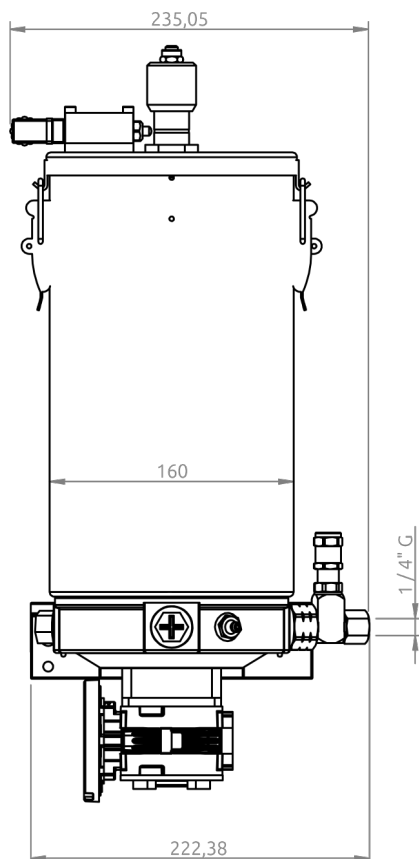

PEG-10N



PEG-10N ist eine Elektropumpe für Fett, die mit einem 10 kg-Metalltank ausgestattet ist.

Die Standardversion wird mit einem einzelnen Ausgang geliefert. Weitere Pumpenelemente sind getrennt anzufordern.

mit elektr. Füllstandanzeige

Bestellnummer	Reduzierverhältnis	Zyklen /1' 50 Hz	Zyklen /1' 60 Hz	Förderleistung Einstellbar
90.922.0	1-30	46	55	nein
90.922.1	1-50	28	33	nein
90.922.2	1-80	17	20	nein
90.923.0	1-30	46	55	ja
90.923.1	1-80	17	20	ja

mit elektrischer Mindest- und Höchststandanzeige

Bestellnummer	Reduzierverhältnis	Zyklen /1' 50 Hz	Zyklen /1' 60 Hz	Förderleistung Einstellbar
90.922.0.HL	1-30	46	55	nein
90.922.1.HL	1-50	28	33	nein
90.922.2.HL	1-80	17	20	nein
90.923.0.HL	1-30	46	55	ja
90.923.1.HL	1-80	17	20	ja

**Etwaige Kostenänderungen infolge der Verwendung anderer als der Standardmotoren sind direkt bei ILC anzufragen.*

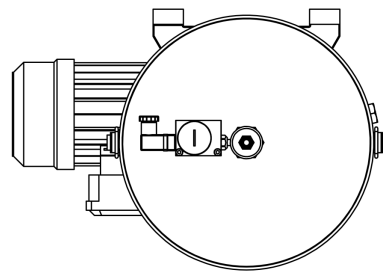
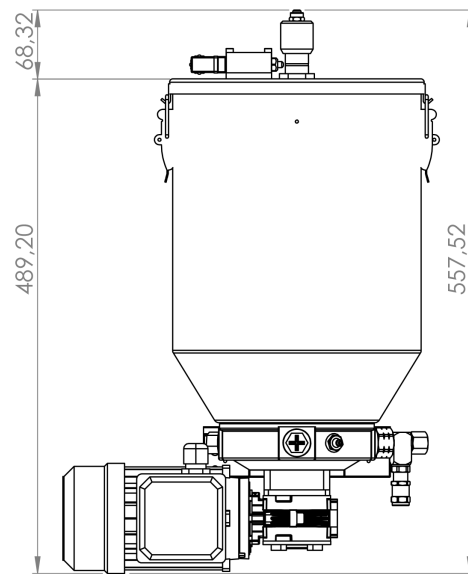
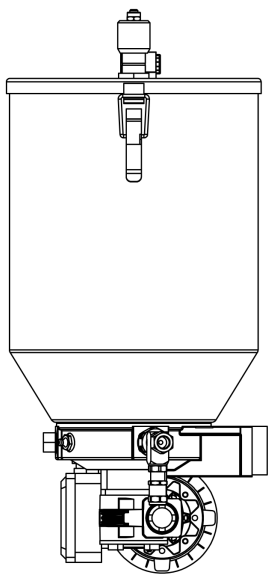
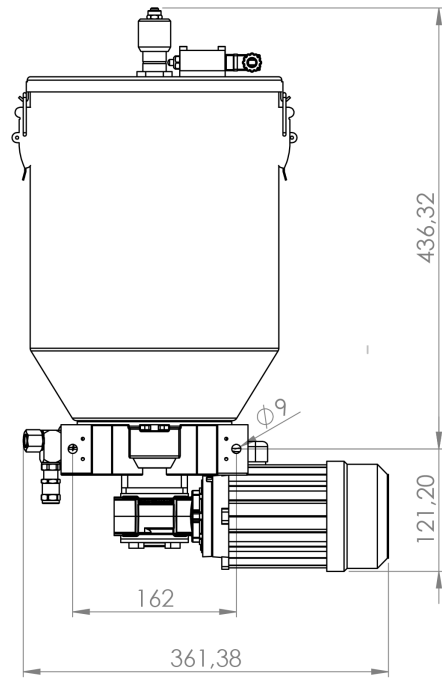
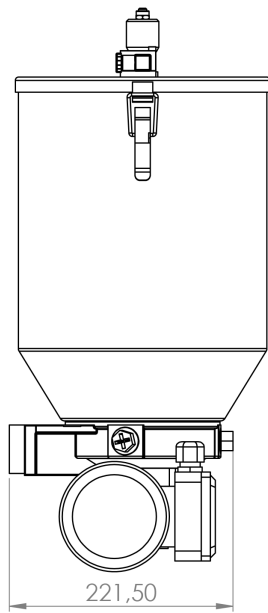

PEG-10N/SM



PEG-10N/SM ist eine Elektropumpe für Fett, die mit einem 10 kg-Metalltank ohne Motor ausgestattet ist.

Die Standardversion wird mit einem einzelnen Ausgang geliefert. Weitere Pumpenelemente sind getrennt anzufordern.

Bestellnummer	Reduzierverhältnis	Förderleistung Einstellbar
90.923.5	1-30	nein
90.923.6	1-50	nein
90.923.7	1-80	nein
90.923.8	1-30	ja
90.923.9	1-80	ja

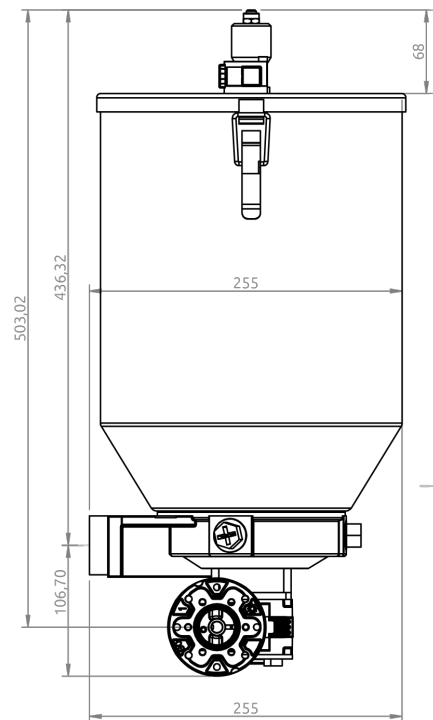
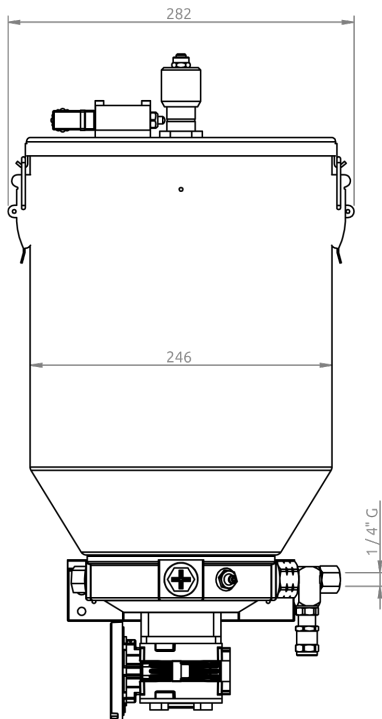

PEO-5N



PEO-5N ist eine Elektropumpe für Fett, die mit einem 5 Liter-Metal-tank ausgestattet ist.

Die Standardversion wird mit einem einzelnen Ausgang geliefert. Weitere Pumpenelemente sind getrennt anzufordern.

mit elektr. Füllstandanzeige

Bestellnummer	Reduzier- verhältnis	Zykle n /1' 50 Hz	Zykle n /1' 60 Hz	Förderlei- stung Einstellbar
90.892.0	1-30	46	55	nein
90.892.2	1-50	28	33	nein
90.892.5	1-80	17	20	nein
90.905.0	1-30	46	55	ja
90.905.1	1-80	17	20	ja

**Etwaige Kostenänderungen infolge der Verwendung anderer als der Standardmotoren sind direkt bei ILC anzufragen.*

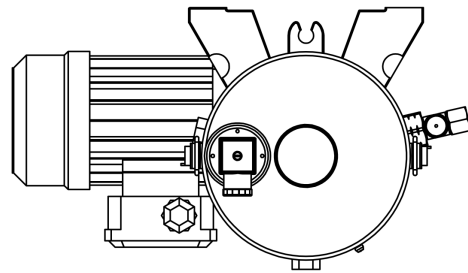
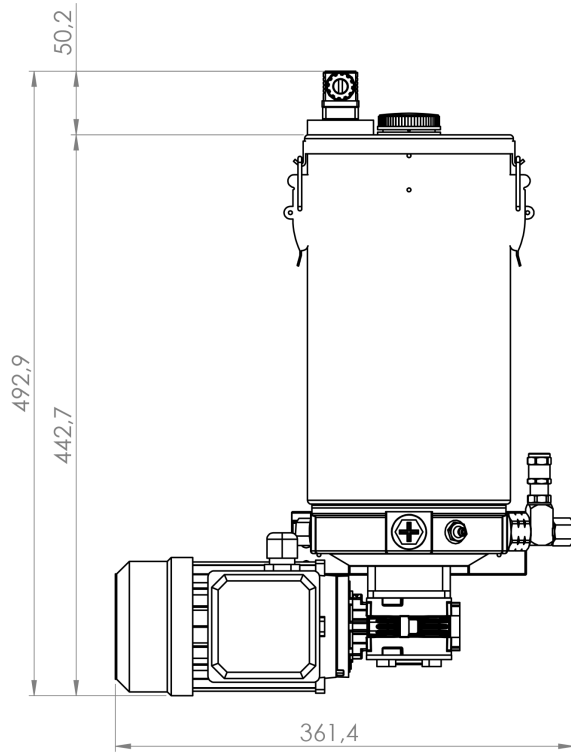
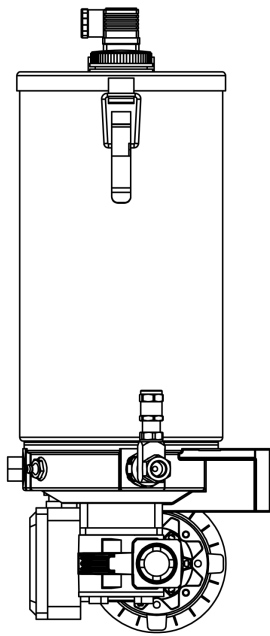
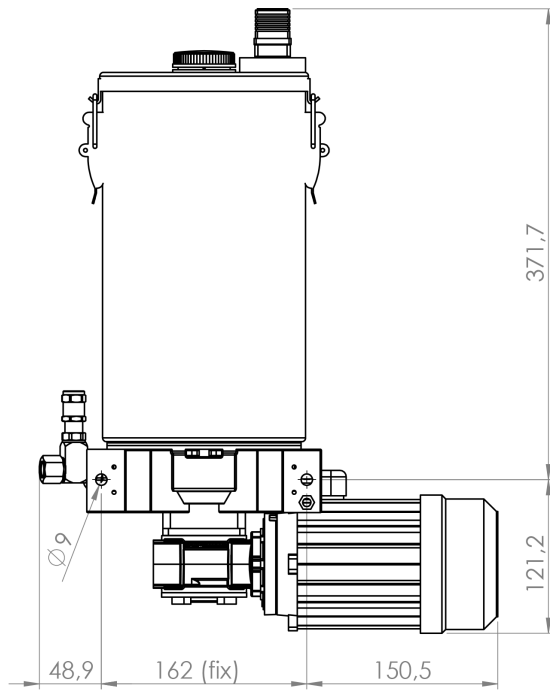
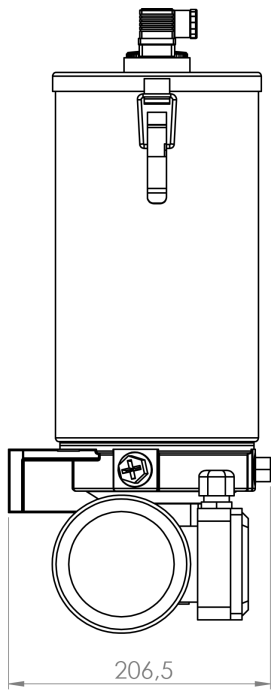

PEO-5N/SM



PEO-5N/SM ist eine Elektropumpe für Fett, die mit einem 5 Liter-Metalltank ohne Motor ausgestattet ist.

Die Standardversion wird mit einem einzelnen Ausgang geliefert. Weitere Pumpenelemente sind getrennt anzufordern.

Bestellnummer	Reduzierverhältnis	Förderleistung Einstellbar
90.894.0	1-30	nein
90.894.2	1-50	nein
90.894.5	1-80	nein
90.907.0	1-30	ja
90.907.1	1-80	ja

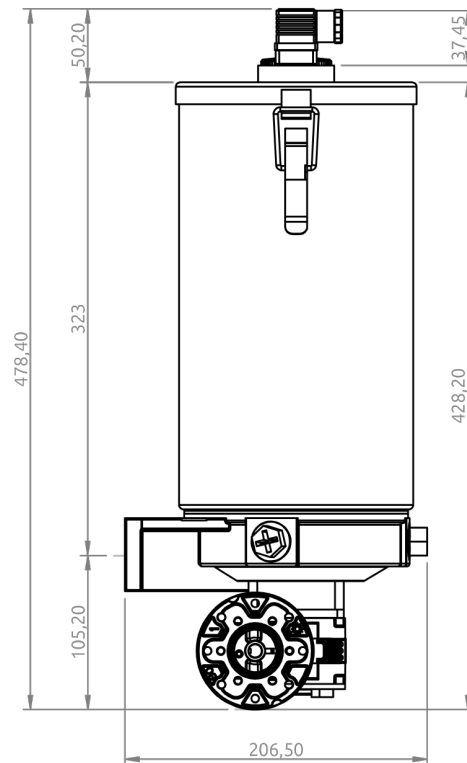
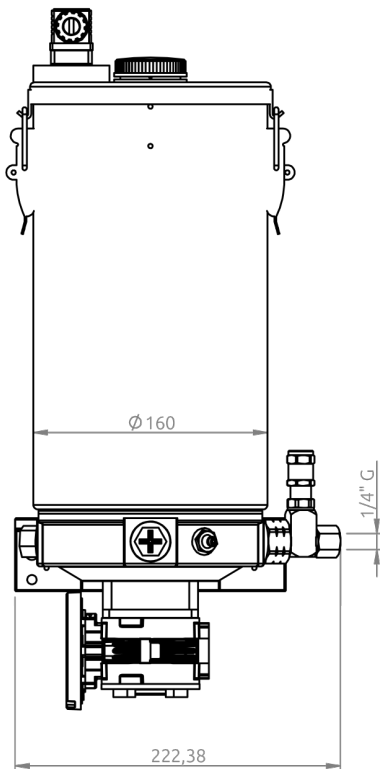

PEO-10N



PEO-10N ist eine Elektropumpe für Fett, die mit einem 10 Liter-Metalltank ausgestattet ist.

Die Standardversion wird mit einem einzelnen Ausgang geliefert. Weitere Pumpenelemente sind getrennt anzufordern.

mit elektr. Füllstandanzeige

Bestellnummer	Reduzierverhältnis	Zyklen /1' 50 Hz	Zyklen /1' 60 Hz	Förderleistung Einstellbar
90.924.0	1-30	46	55	nein
90.924.1	1-50	28	33	nein
90.924.2	1-80	17	20	nein
90.924.3	1-30	46	55	ja
90.924.4	1-80	17	20	ja

**Etwaige Kostenänderungen infolge der Verwendung anderer als der Standardmotoren sind direkt bei ILC anzufragen.*

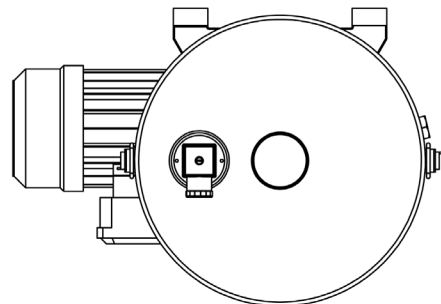
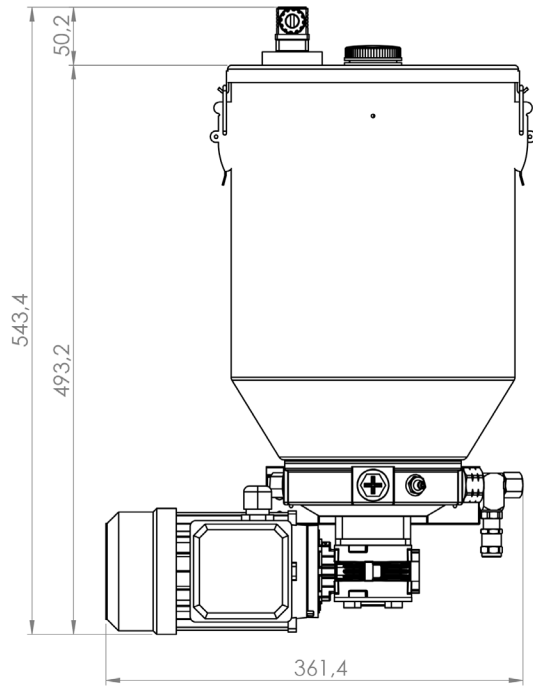
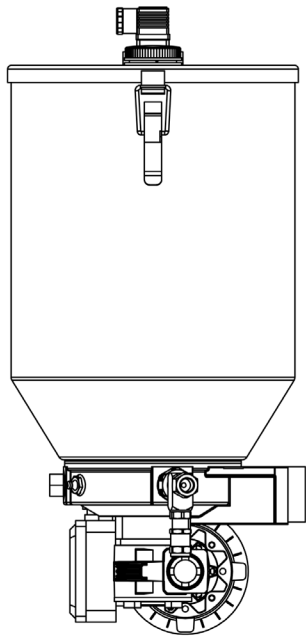
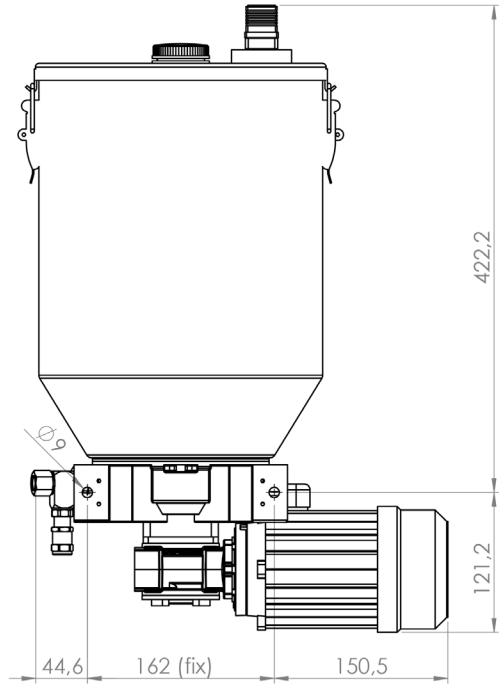
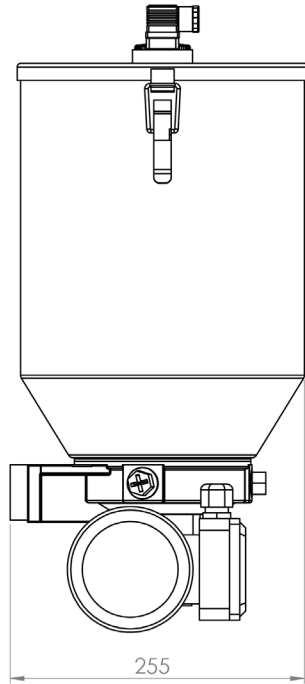

PEO-10N/SM



PEO-10N/SM ist eine Elektropumpe für Öl, die mit einem 5 Liter-Metalltank ohne Motor ausgestattet ist.

Die Standardversion wird mit einem einzelnen Ausgang geliefert. Weitere Pumpenelemente sind getrennt anzufordern.

Bestellnummer	Reduzierverhältnis	Förderleistung Einstellbar
90.924.5	1-30	nein
90.924.6	1-50	nein
90.924.7	1-80	nein
90.924.8	1-30	ja
90.924.9	1-80	ja

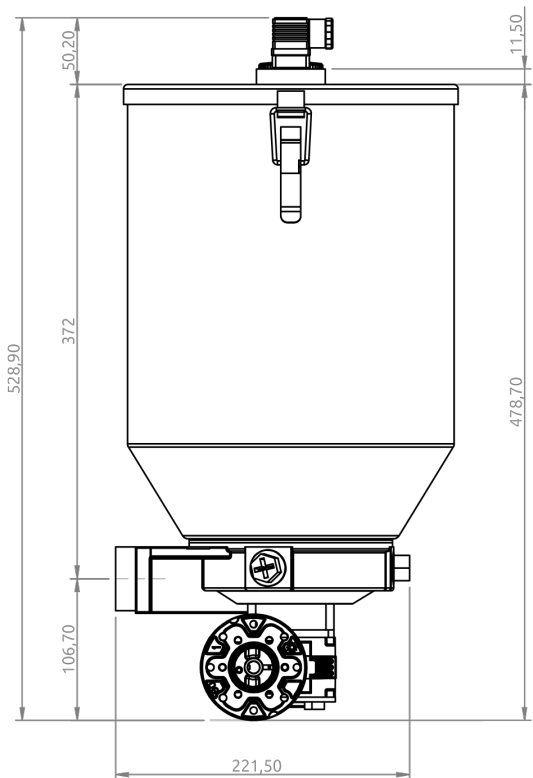
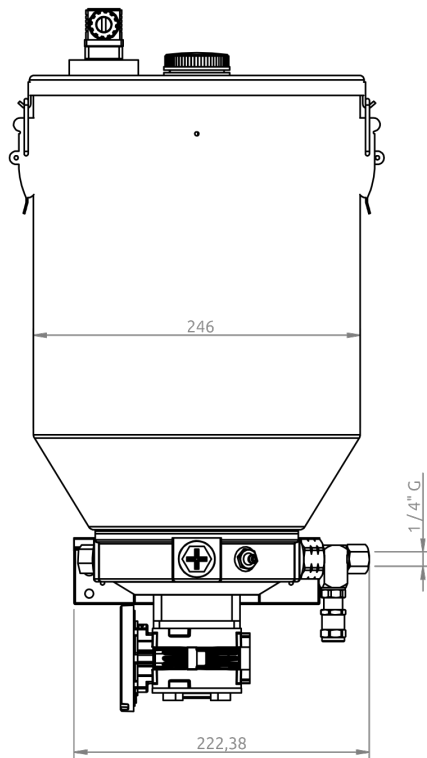

Elektromotor (PEG-PEO 25N und 210N)

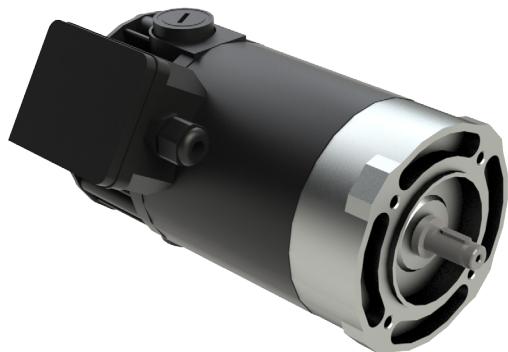

Die Elektropumpen Serie PEG/PEO 25N/210N haben eine Standardkonfiguration, bei der ein 24V oder 12V Motor vorgesehen ist. Der Elektromotor hat eine Leistung von 85 W und 1500 Umdrehungen pro Minute.

Motor 24V	A94.150150
Leistung	85 W
Stromaufnahme	4.2 A
Betrieb	Dauerbetrieb S1
Isolierung	Klasse F
Schutzklasse	IP54
Umdrehungen/Minute	1500

Motor 12V	A94.150341
Leistung	85 W
Stromaufnahme	v8.4 A
Betrieb	Dauerbetrieb S1
Isolierung	Klasse F
Schutzklasse	IP54
Umdrehungen/Minute	1500

PEG-25N



PEG-25N ist eine Elektropumpe für Fett, die mit einem 5 Liter Metalltank ausgestattet ist. Die Standardversion wird mit einem einzelnen Ausgang geliefert. Weitere Pumpenelemente sind getrennt anzufordern.

mit elektr. Füllstandanzeige

24 V			
Bestellnummer	Reduzierverhältnis	Zyklen /1'	Förderleistung Einstellbar
90.881.0	1-30	46	nein
90.881.2	1-50	28	nein
90.881.5	1-80	17	nein
90.899.0	1-30	46	ja
90.899.1	1-80	17	ja
12 V			
90.887.0	1-30	46	nein
90.887.1	1-50	28	nein
90.887.2	1-80	17	nein
90.887.3	1-30	46	ja
90.887.4	1-80	17	ja

mit elektrischer Mindest- und Höchststandanzeige

24 V			
Bestellnummer	Reduzierverhältnis	Zyklen /1'	Förderleistung Einstellbar
90.881.0.HL	1-30	46	nein
90.881.2.HL	1-50	28	nein
90.881.5.HL	1-80	17	nein
90.899.0.HL	1-30	46	ja
90.899.1.HL	1-80	17	ja
12 V			
90.887.0.HL	1-30	46	nein
90.887.1.HL	1-50	28	nein
90.887.2.HL	1-80	17	nein
90.887.3.HL	1-30	46	ja
90.887.4.HL	1-80	17	ja

**Etwaige Kostenänderungen infolge der Verwendung anderer als der Standardmotoren sind direkt bei ILC anzufordern.*

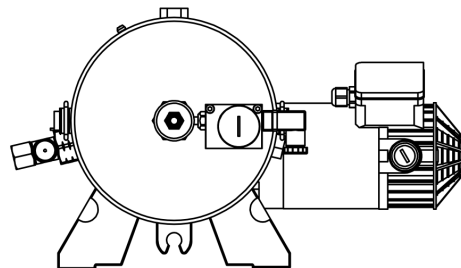
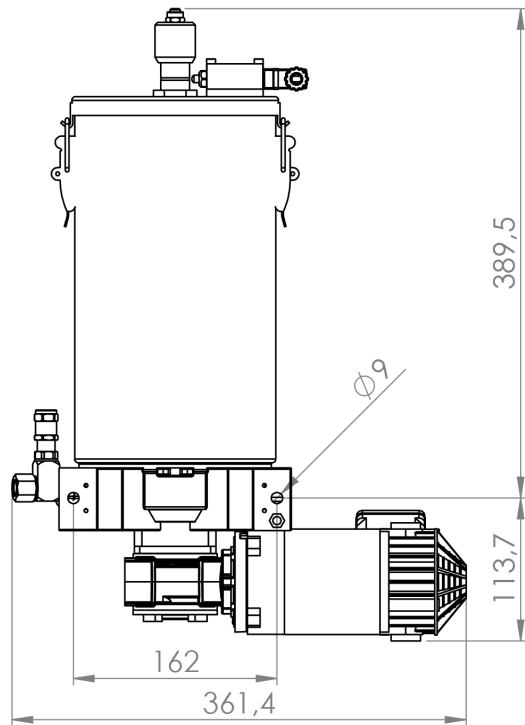
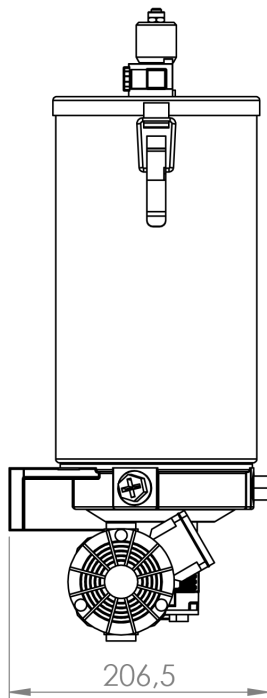
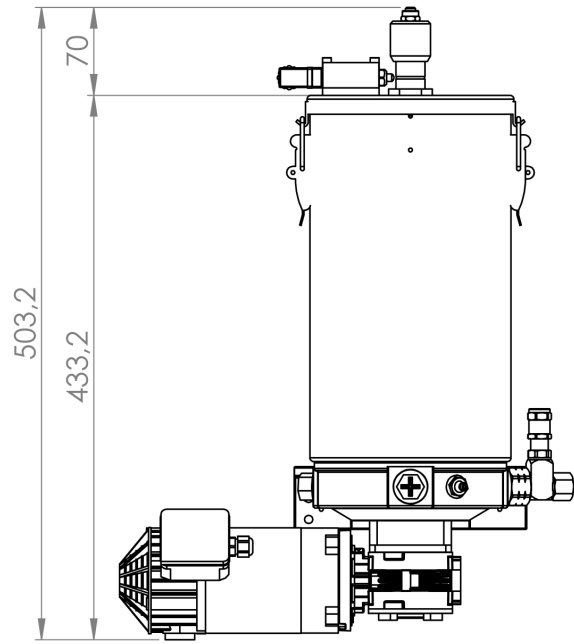
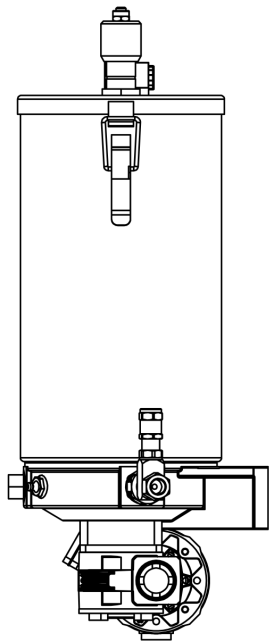

PEG-210N



PEG-210N ist eine Elektropumpe für Fett, die mit einem 10 kg Metalltank ausgestattet ist. Die Standardversion wird mit einem einzelnen Ausgang geliefert. Weitere Pumpenelemente sind getrennt anzufordern.

mit elektr. Füllstandanzeige

24 V			
Bestellnummer	Reduzier- verhältnis	Zyklen /1'	Förderleis- tung Einstellbar
90.881.6	1-30	46	nein
90.881.7	1-50	28	nein
90.881.8	1-80	17	nein
90.899.2	1-30	46	ja
90.899.3	1-80	17	ja
12 V			
90.888.0	1-30	46	nein
90.888.1	1-50	28	nein
90.888.2	1-80	17	nein
90.888.3	1-30	46	ja
90.888.4	1-80	17	ja

mit elektrischer Mindest- und Höchststandanzeige

24 V			
Bestellnummer	Reduzier- verhältnis	Zyklen /1'	Förderleis- tung Einstellbar
90.881.0.HL	1-30	46	nein
90.881.2.HL	1-50	28	nein
90.881.5.HL	1-80	17	nein
90.899.0.HL	1-30	46	ja
90.899.1.HL	1-80	17	ja
12 V			
90.887.0.HL	1-30	46	nein
90.887.1.HL	1-50	28	nein
90.887.2.HL	1-80	17	nein
90.887.3.HL	1-30	46	ja
90.887.4.HL	1-80	17	ja

**Etwaige Kostenänderungen infolge der Verwendung anderer als der Standardmotoren sind direkt bei ILC anzufordern.*

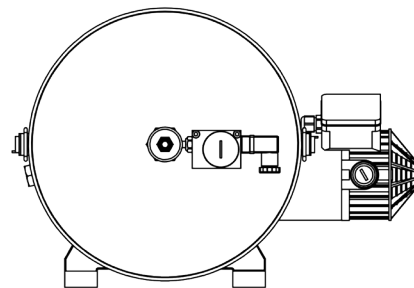
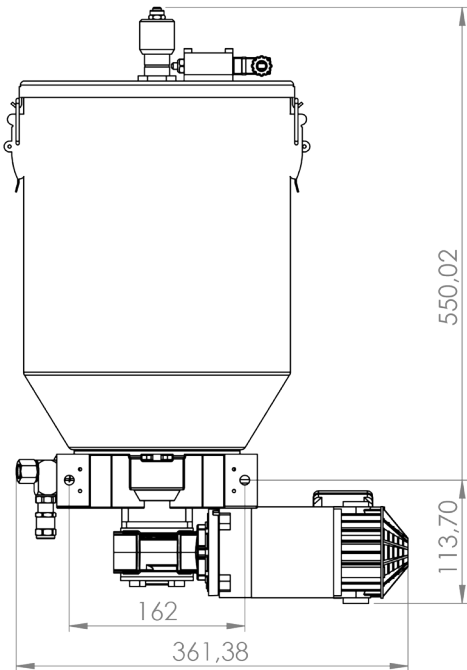
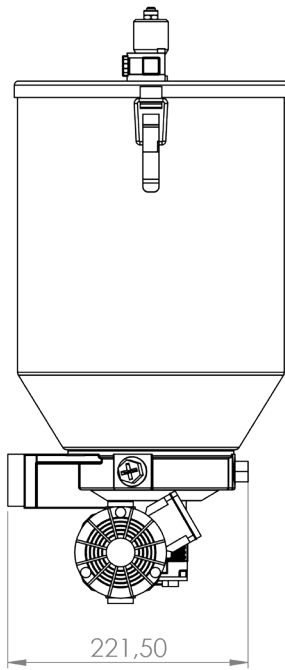
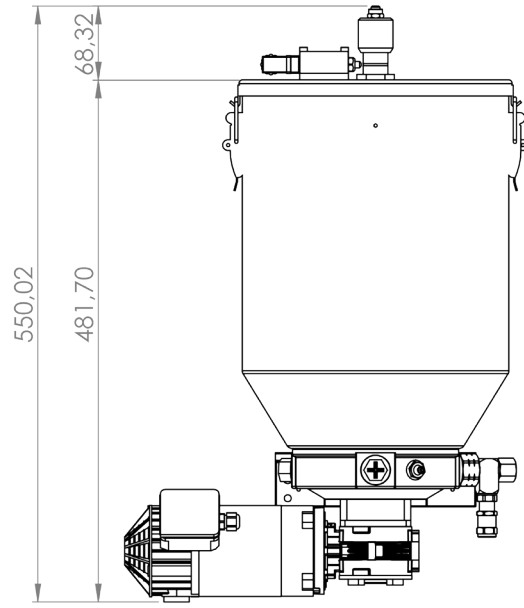
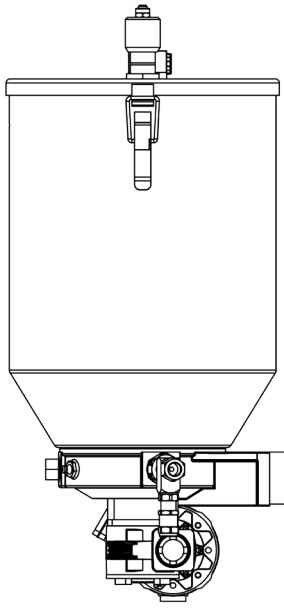

PEO-25N



PEO-25N ist eine Elektropumpe für Öl, die mit einem 5 Liter-Metalltank ausgestattet ist. Die Standardversion wird mit einem einzelnen Ausgang geliefert. Weitere Pumpenelemente sind getrennt anzufordern.

24 V			
Bestellnummer	Reduzierverhältnis	Zyklen /1'	Förderleistung Einstellbar
90.893.0	1-30	46	nein
90.893.2	1-50	28	nein
90.893.5	1-80	17	nein
90.906.0	1-30	46	ja
90.906.1	1-80	17	ja

12 V			
Bestellnummer	Reduzierverhältnis	Zyklen /1'	Förderleistung Einstellbar
90.913.4	1-30	46	nein
90.913.5	1-50	28	nein
90.913.6	1-80	17	nein
90.913.7	1-30	46	ja
90.913.8	1-80	17	ja

**Etwaige Kostenänderungen infolge der Verwendung anderer als der Standardmotoren sind direkt bei ILC anzufordern.*

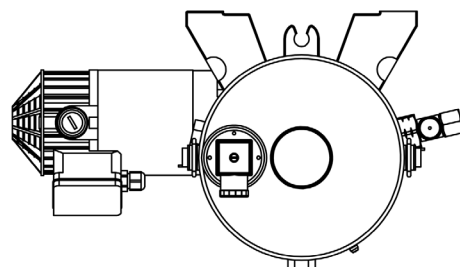
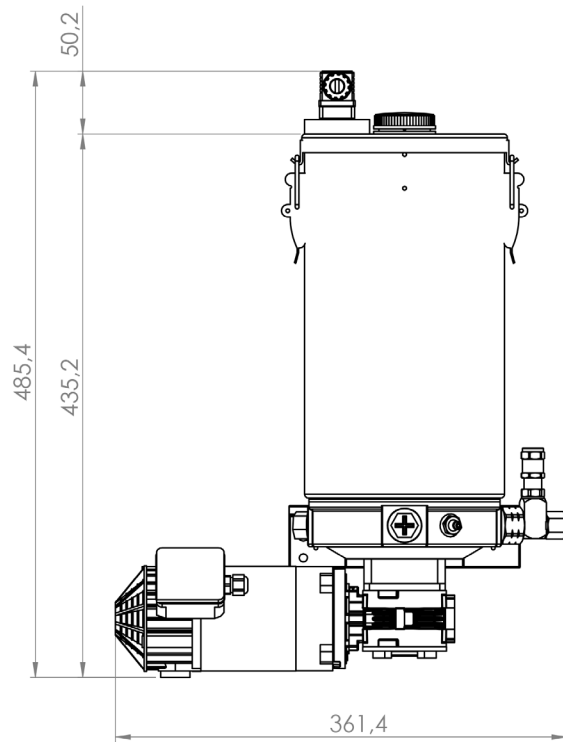
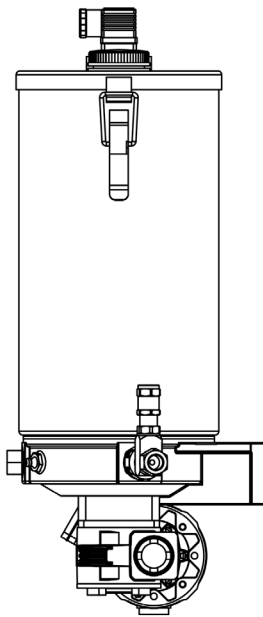
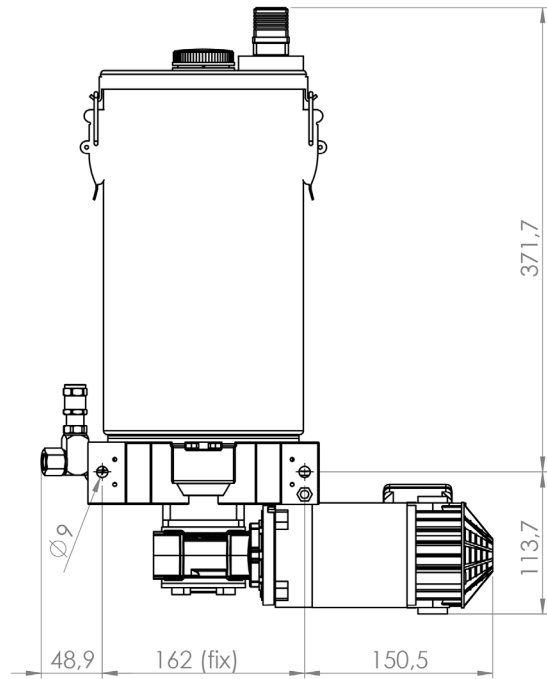
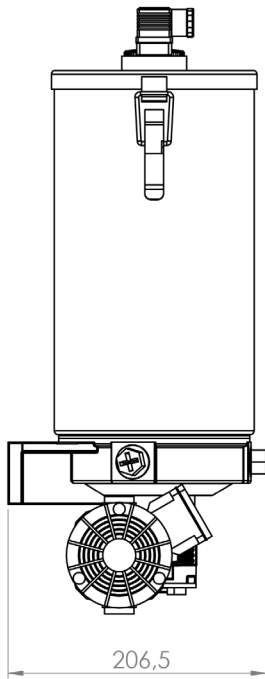

PEO-210N



PEO-210N ist eine Elektropumpe für Öl, die mit einem 10 Liter-Metalltank ausgestattet ist. Die Standardversion wird mit einem einzelnen Ausgang geliefert. Weitere Pumpenelemente sind getrennt anzufordern.

24 V			
Bestellnummer	Reduzierverhältnis	Zyklen /1'	Förderleistung Einstellbar
90.893.6	1-30	46	nein
90.893.7	1-50	28	nein
90.893.8	1-80	17	nein
90.906.2	1-30	46	ja
90.906.3	1-80	17	ja

12 V			
Bestellnummer	Reduzierverhältnis	Zyklen /1'	Förderleistung Einstellbar
90.914.0	1-30	46	nein
90.914.1	1-50	28	nein
90.914.2	1-80	17	nein
90.914.3	1-30	46	ja
90.914.4	1-80	17	ja

**Etwaige Kostenänderungen infolge der Verwendung anderer als der Standardmotoren sind direkt bei ILC anzufragen.*

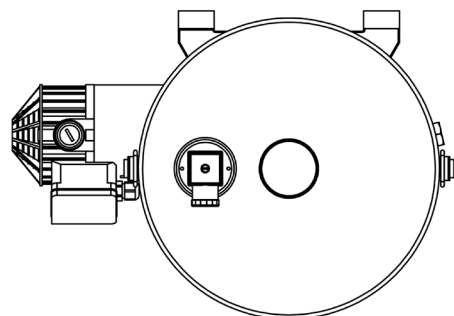
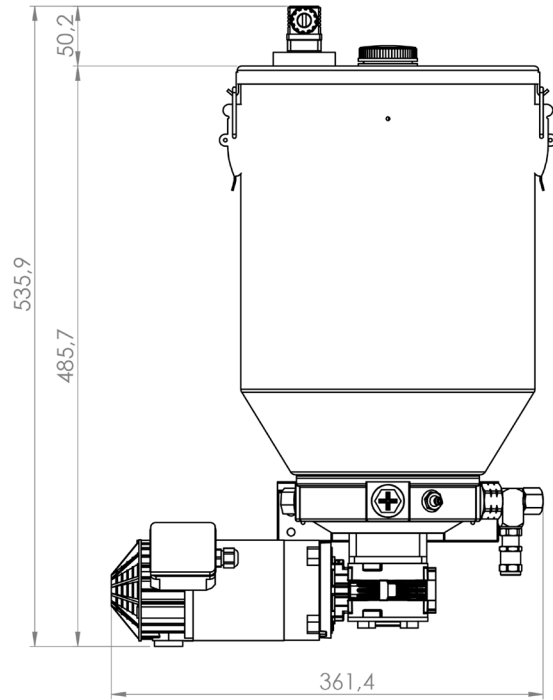
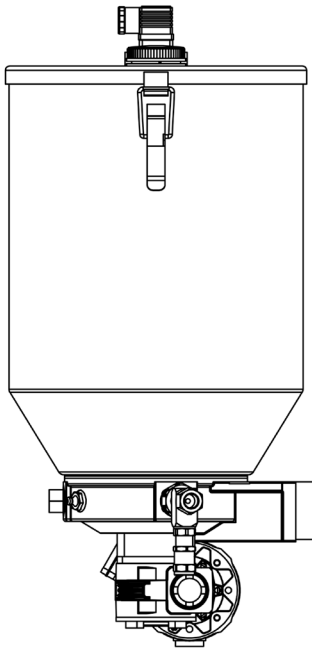
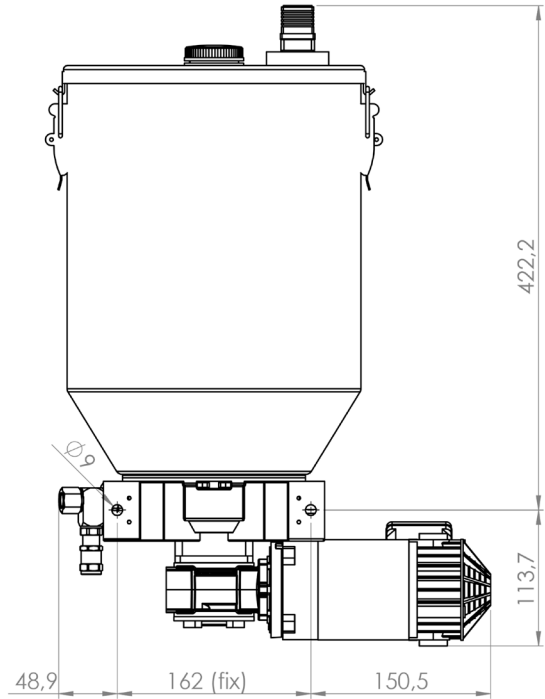
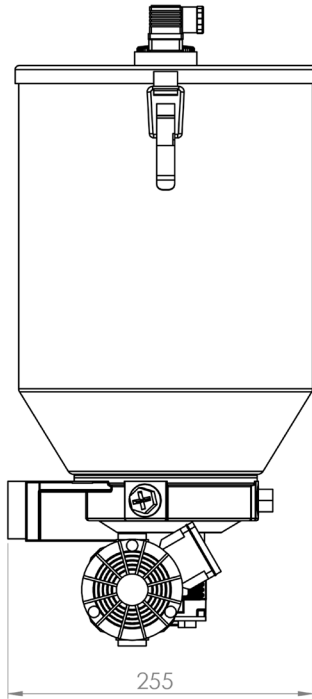

Hydraulikmotor

A97.061020

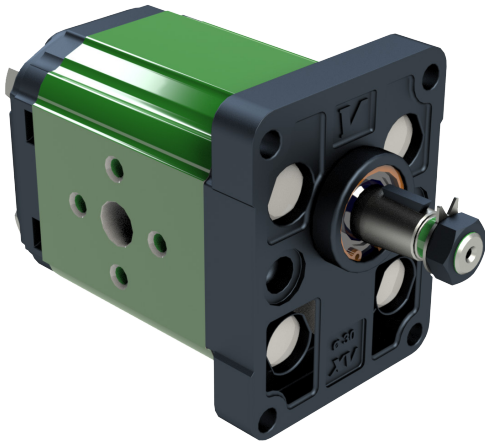

Die Elektropumpen der Serie PEG-PEO können mit einem Hydraulikmotor ausgerüstet werden.

Allgemeine Eigenschaften

MAX Eingangsdruck	250 bar
MIN Eingangsdruck	10 bar
MAX kontinuierlicher Gegen- druck	6 bar
MAX Spitzendruck im Eingang	300 bar
Drehzahl	von 700 bis 5000 U/ min
Förderleistung pro Umdrehung	6,5 cc
Mindestförderleistung	4,5 l/min
Maximale Förderleistung	32,5 l/min
Hubvolumen	6,50 cc/Umdrehung
Drehmoment (theoretisch) bei 100 bar	8,79 Nm
Leistung	0,92 kW

Anschlüsse

A92.106424

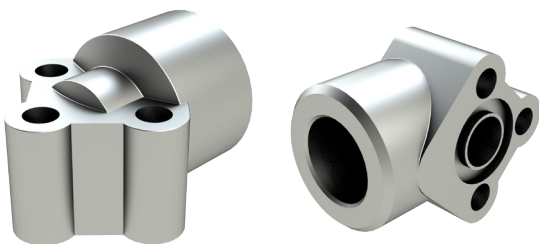

90°-Anschlüsse aus Aluminium zu 3/8". Nr. 2 Anschlüsse je Pumpe bestellen. Die Anschlüsse sind komplett mit Schrauben M6x20 und O-Ring.

PEG-5N-MI

90.884.8



PEG-5N-MI ist eine Elektropumpe für Fett, die mit einem 5 kg-Metalltank und Hydraulikmotor ausgestattet ist. Das Reduzierverhältnis ist 1:50.

Die Standardversion wird mit einem einzelnen Ausgang geliefert. Weitere Pumpenelemente sind getrennt anzufordern.

PEG-10N-MI

90.922.8



PEG-10N-MI ist eine Elektropumpe für Fett, die mit einem 10 kg-Metalltank und Hydraulikmotor ausgestattet ist. Das Reduzierverhältnis ist 1:50.

Die Standardversion wird mit einem einzelnen Ausgang geliefert. Weitere Pumpenelemente sind getrennt anzufordern.

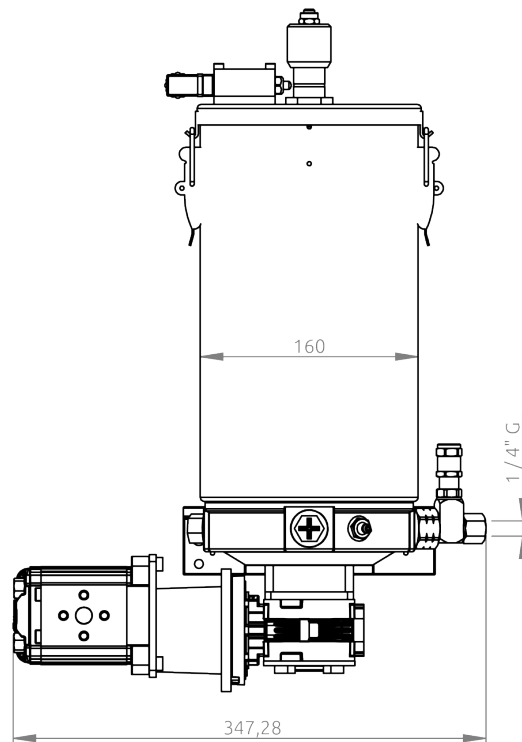
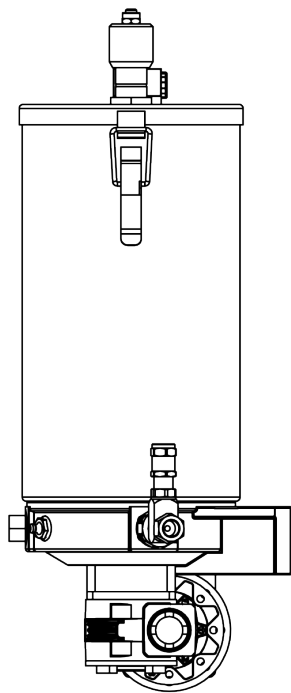
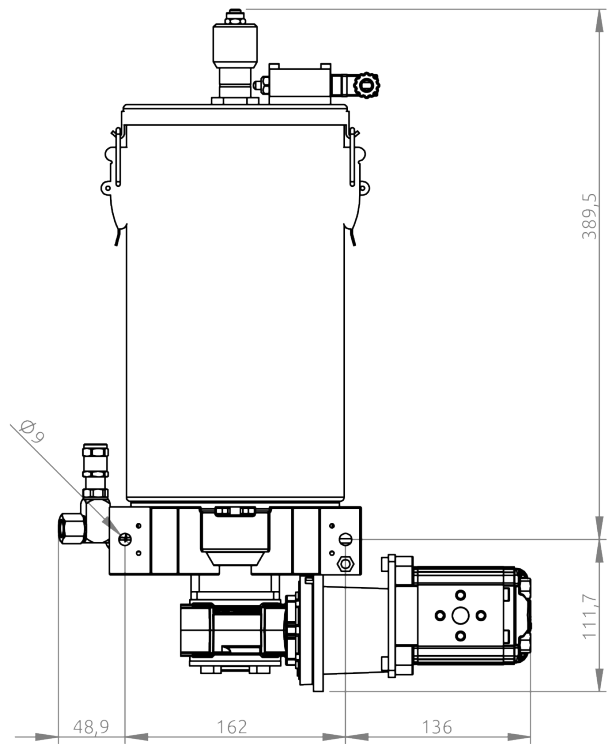
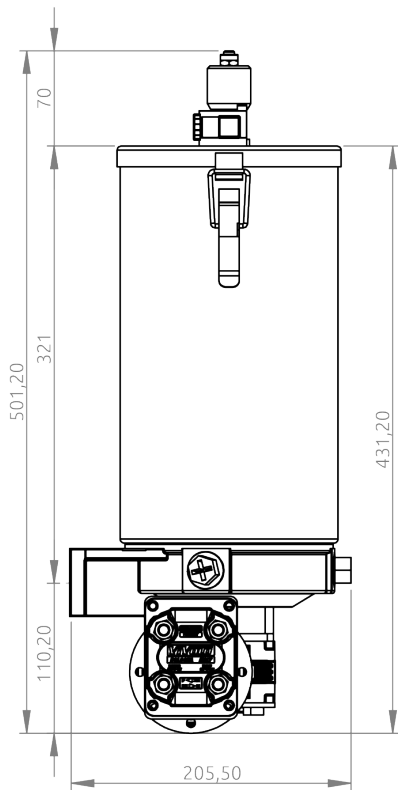

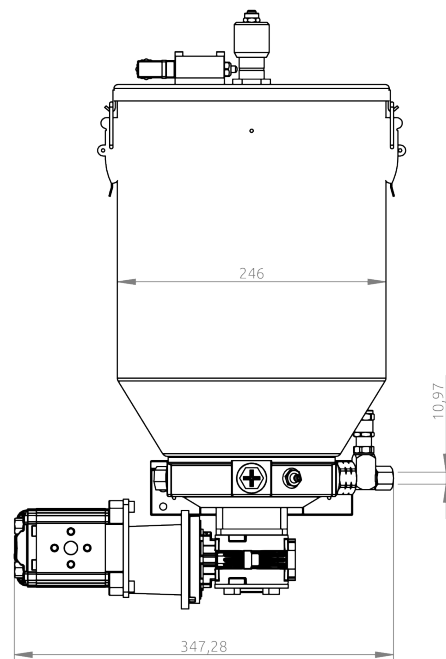
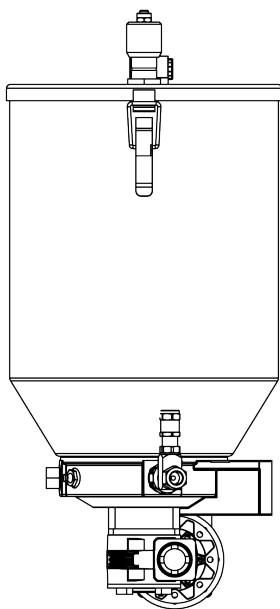
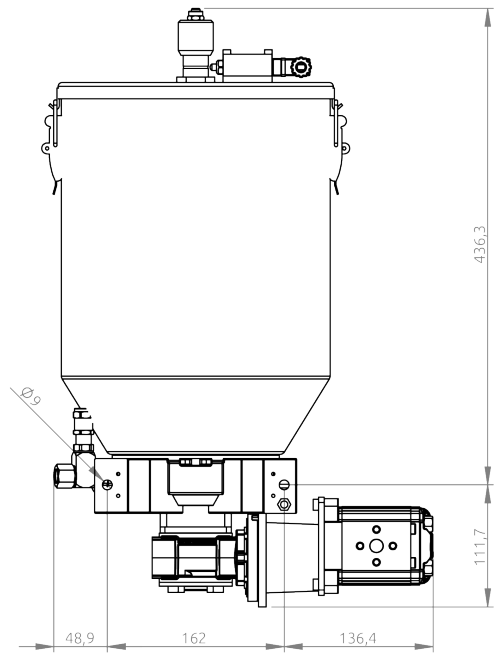
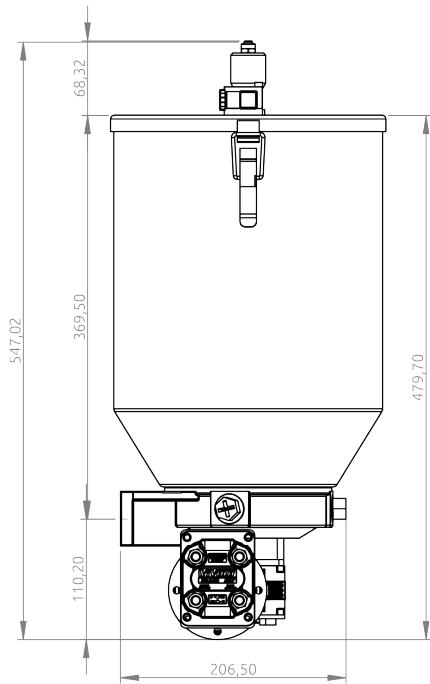

Fettladefilter

07.270.0



Um in der Ladephase des Tanks die Einführung von Unreinheiten zu vermeiden, empfehlen wir die Anbringung von Ladefiltern, die direkt im Pumpenkörper positioniert werden können. Dazu ist der Schmiernippel abzuschrauben.

Pumpenelement mit fester Förderleistung

90.900.0



Alle Elektropumpen der Baureihe Peg können auch später mit einem 2. und 3. Pumpenelement ausgerüstet werden, das weitere Hauptlinien versorgen oder das abgegebene Schmiermittel in dieselbe Rohrleitung leiten kann.

Aus praktischen Gründen wurde der druckseitige Anschluss mit einem auf 360° ausrichtbaren Gelenk realisiert, auf dessen Seite sich ein einstellbares Sicherheitsventil befindet, sodass die verschiedenen Elemente vor etwaigen Überdrücken geschützt werden.

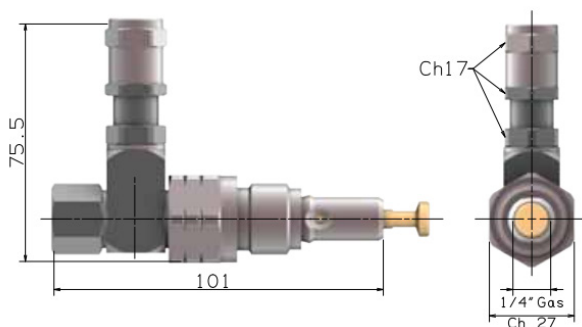

Versorgungsblock

40.BMI.02



Manometer - Sicherheitsventil - Schmiergerät

Der Block ist auf der Druckseite montiert, um den Betriebsdruck der Anlage zu kontrollieren und das System mit einer Pneumatikpumpe zu befüllen. Das Sicherheitsventil schützt vor Überdrücken.

Versorgungsblock

40.BMI.01



Manometer - Schmiergerät

Der Block ist auf der Druckseite montiert, um den Betriebsdruck der Anlage zu kontrollieren und das System mit einer Pneumatikpumpe zu befüllen.

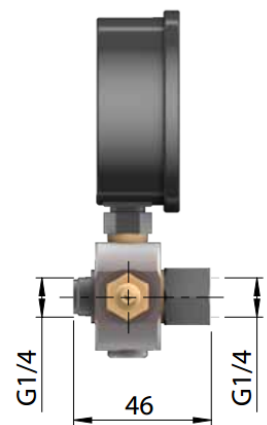
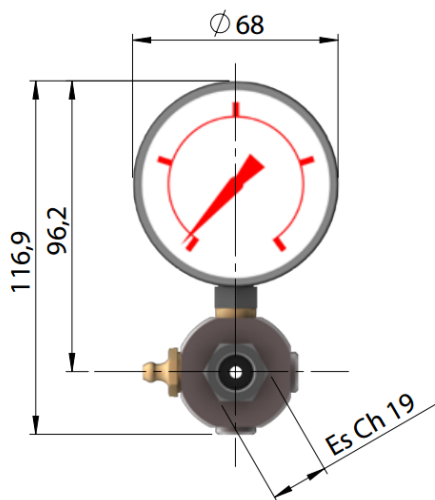
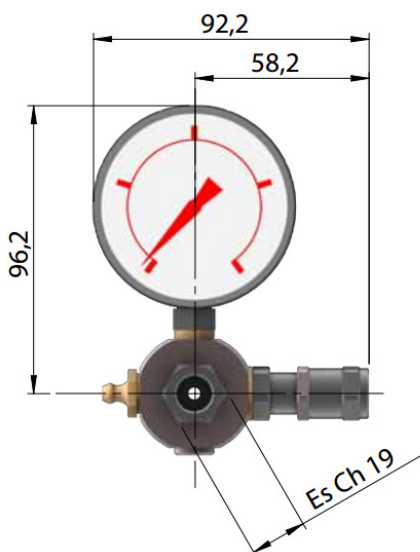

Versorgungsblock

40.BMI.03



Manometer - elektromechanischer Sensor - Schmiergerät

Der Block wird auf der Druckseite montiert, um über das Manometer den Betriebsdruck der Anlage zu kontrollieren und das System durch die Schmierbüchse und mithilfe einer Hand- oder Druckpumpe zu befüllen.

Ferner schützt das Sicherheitsventil das System vor etwaigen Überdrücken, und der elektromagnetische Sensor greift bei einem hohen Druck in der Hauptlinie ein.

Technische Daten

Spannung	230 V AC - 250 DC
Leistung	40 W
Stromaufnahme	1 A

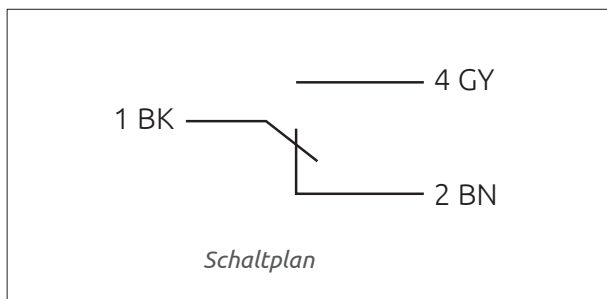
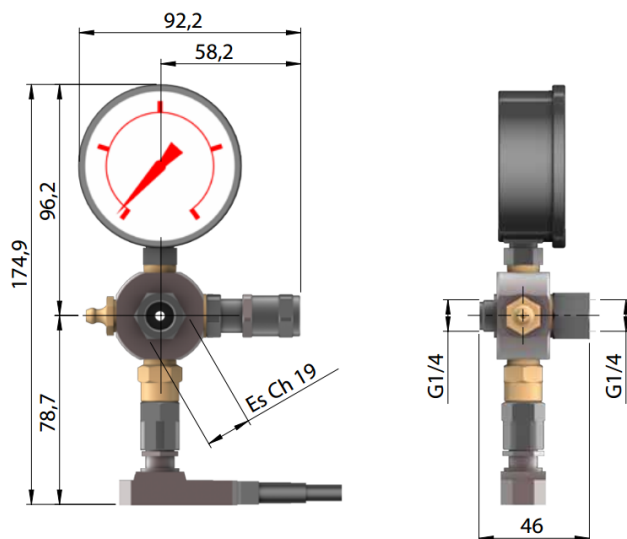



Manometer - induktiver Sensor - Schmiergerät

Der Block wird auf der Druckseite montiert, um über das Manometer den Betriebsdruck der Anlage zu kontrollieren und das System durch die Schmierbüchse und mithilfe einer Hand- oder Druckpumpe zu befüllen.

Ferner schützt das Sicherheitsventil das System vor etwaigen Überdrücken, und der elektromagnetische Sensor greift bei einem hohen Druck in der Hauptlinie ein.

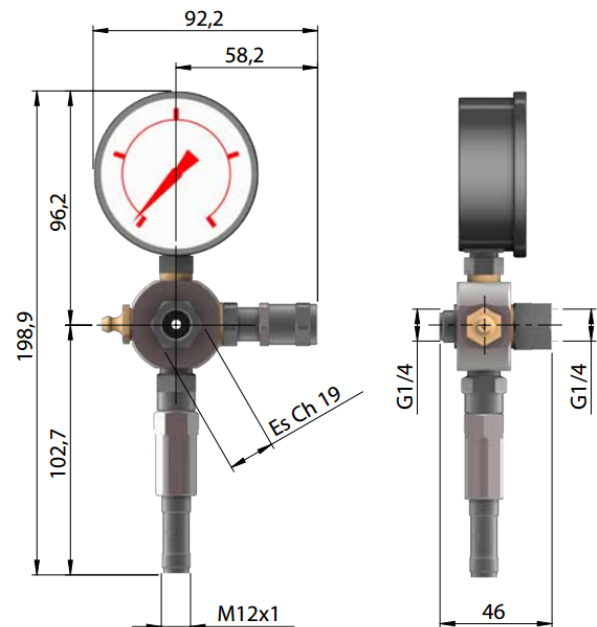

Datenblatt Sensor

Spannung	6 - 30 V DC
Ausgangsstrom	max. 200 mA
Strom	< 12 mA
Temperatur	-25° C + 70° C
Schutzart	IP67
Sensorgehäuse	Inox-Stahl

Pumpenelement mit variabler Förderleistung

90.900.3

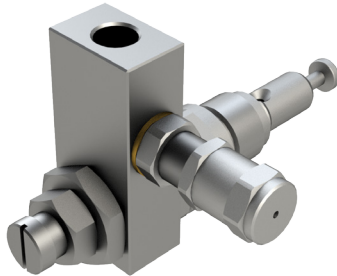

90.900.3

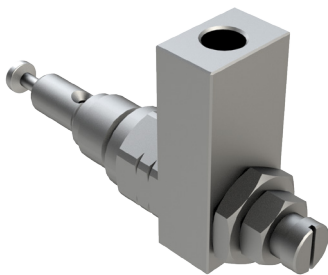

90.900.4



068.075011

Das Pumpenelement ist mit zwei zusätzlichen Ausgängen 1/4" G ausgerüstet, die für die Montage der Zubehörteile genutzt werden können.

Die Artikelnummer für das Pumpenelement mit Sicherheitsventil ist **(90.900.3)**. Die Artikelnummer für das Pumpenelement ohne Sicherheitsventil ist **(90.900.4)**. Zum Hinzufügen eines externen Sicherheitsventils kann die Artikelnummer **(068.075011)** bestellt werden.

Um die Nennförderleistung der Pumpe zu verändern, ist die Gegenmutter (C) zu lockern und die Stellschraube (B) im Uhrzeigersinn bzw. gegen den Uhrzeigersinn zur Verringerung bzw. Erhöhung der Schmiermittelabgabe zu drehen.

Nach der Einstellung des gewünschten Werts ist es extrem wichtig, die Gegenmutter (C) wieder zu blockieren.

A	Förderleistung/Zyklus	Prozent
23,6	0,16 cc	100 %
22,5	0,12 cc	75 %
21	0,08	50 %
19,5	0,04	25 %
18,5	0,01	6 %
17,5	0,00	0 %

Wichtig! 'A' darf nicht höher als 23.6 mm sein

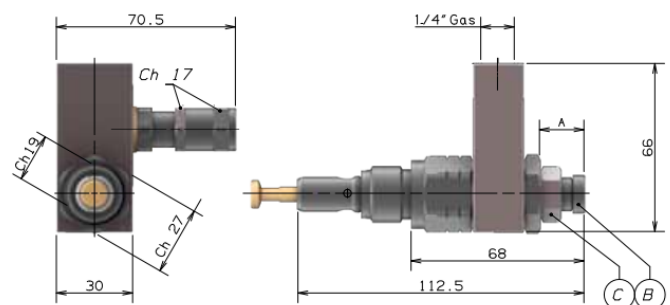

Zwei-Wege-Gelenk mit Manometer

A70.093523



Manometer

Der Block wird auf der Druckseite montiert, um über das Manometer den Betriebsdruck der Anlage zu kontrollieren.

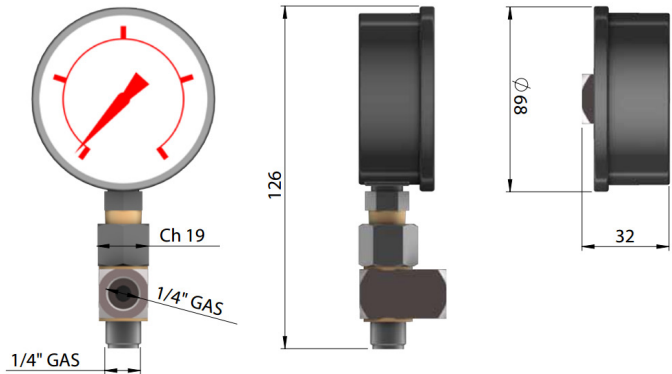

Drei-Wege-Gelenk mit Manometer

A70.093525



Manometer - elektromechanischer Sensor

Der Block wird auf der Druckseite montiert, um über das Manometer den Betriebsdruck der Anlage zu kontrollieren. Er verfügt außerdem über einen elektromechanischen Sensor, um einen möglicherweise hohen Druck in der Hauptlinie zu kontrollieren.

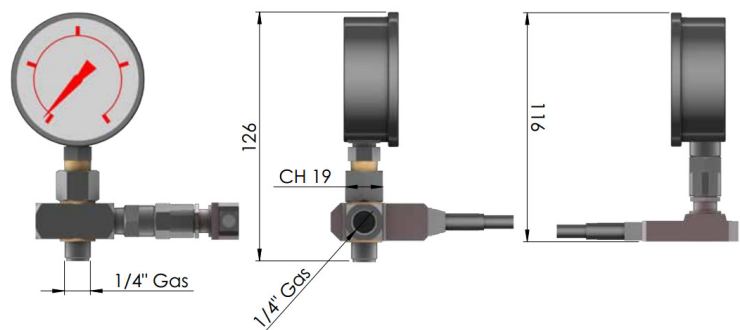
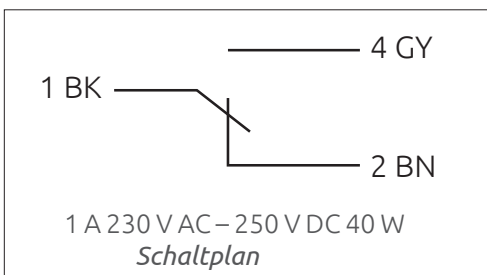

Drei-Wege-Gelenk mit Manometer

A70.093524



Manometer - induktiver Sensor

Der Block wird auf der Druckseite montiert, um über das Manometer den Betriebsdruck der Anlage zu kontrollieren. Er verfügt außerdem über einen Induktivsensor, um einen möglicherweise hohen Druck in der Hauptlinie zu kontrollieren.

Datenblatt Sensor

Spannung	6 - 30 V DC
Ausgangsstrom	max. 200 mA
Strom	< 12 mA
Temperatur	-25° C + 70° C
Schutzart	IP67
Sensorgehäuse	Inox-Stahl

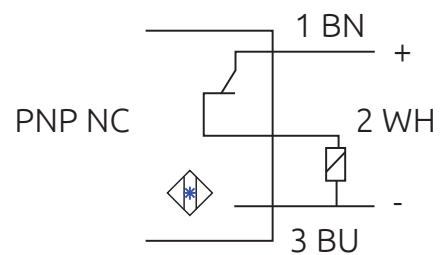
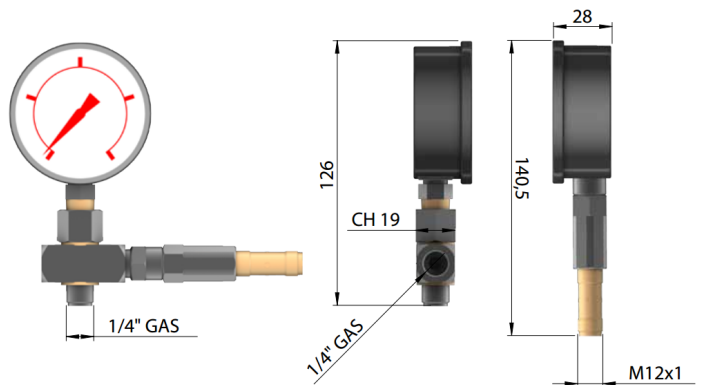

Schaltplan

Gelenk 1/4" GAS 2 Wege

A70.093543



**Gelenk 1/4" Gas 2 Wege
Mit induktivem Überdrucksensor 250 bar**

Das Gelenk ist mit einem induktiven Sensor ausgestattet, der einen eventuell hohen Druck in der Hauptleitung kontrolliert.

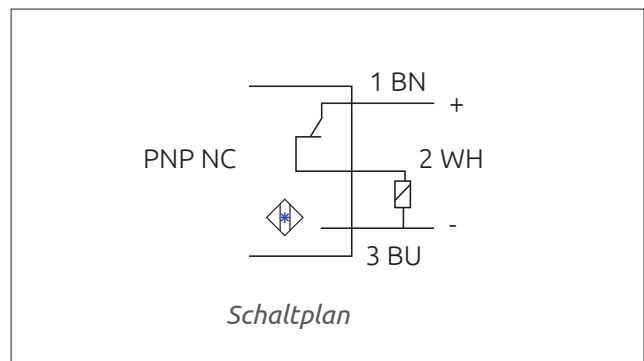

Gelenk 1/4" GAS 2 Wege

A70.093544



**Gelenk 1/4" Gas 2 Wege
mit elektromechanischem Überdrucksensor**

Das Gelenk ist mit einem elektromechanischen Sensor ausgestattet, der einen eventuell hohen Druck in der Hauptleitung kontrolliert.

