



PROGRESSIEF SYSTEEM

PRINCIPE VAN EEN CENTRAALSMERING MET PROGRESSIEFVERDELERS

Het centrale smeersysteem is een progressief systeem, dat olie, vloeibaar vet of vet tot NLGI klasse II kan verpompen en verdelen. Progressief wil zeggen dat de smeermiddelstroom van een pomp, de plunjers in de verdeler(s) in beweging zet die na elkaar een vooraf gekozen hoeveelheid smeermiddel afgeven. Door deze werkwijze is een dergelijk centraalsmeersysteem eenvoudig door het overdrukventiel van het pompelement optisch of elektrisch te controleren. Als na de progressiefverdeler een verstopping optreedt, stoppen de plunjers in de verdeler(s) te bewegen waardoor de druk in de hoofdleiding tussen pomp en verdeler verhoogt en het overdrukventiel bij ± 250 bar opent om het smeermiddel te laten ontwijken. Dit is duidelijk zichtbaar om maatregelen te treffen maar een schakelaar kan ook een elektrische contact geven. Bovendien kan ook de beweging of blokkade van de plunjers in de verdelers elektrisch gecontroleerd worden.

Werking van de progressiefverdelers:

Een pomp verpompt het smeermiddel naar de hoofdverdeler die het volgens vooraf gekozen verhoudingen over de nevenverdelers verdeelt. Deze verdelen op hen beurt weer het smeermiddel in de gewenste hoeveelheden over de diverse smeerpunten. Een externe elektronische sturing (*) regelt de pauze- en smeertijd van de pomp of controleert ook de juiste werking van het volledige systeem zoals boven beschreven.

(*) natuurlijk niet bij gebruik van een handpomp of een pomp met een andere mechanische aandrijving

Toepassingsvoorbeeld

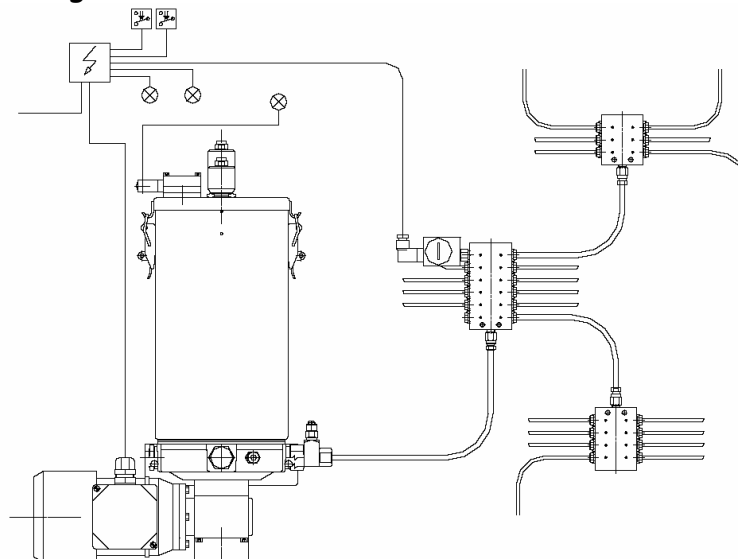



PROGRESSIEF SYSTEEM





PROGRESSIEF SYSTEEM SYSTÈME PROGRESSIF

PA PNEUMATISCHE POMP

POMPE PNEUMATIQUE PA

BESTELCODES		CODE POUR COMMANDE	
CODE	TYPE	DEBIET / DEBIT	
90.300.1	pa-1	1 cc/slag – 1 cc/coup	
90.300.2	pa-1.5	1.5cc/slag – 1.5cc/coup	
90.300.3	pa-2	2cc/slag – 2cc/coup	

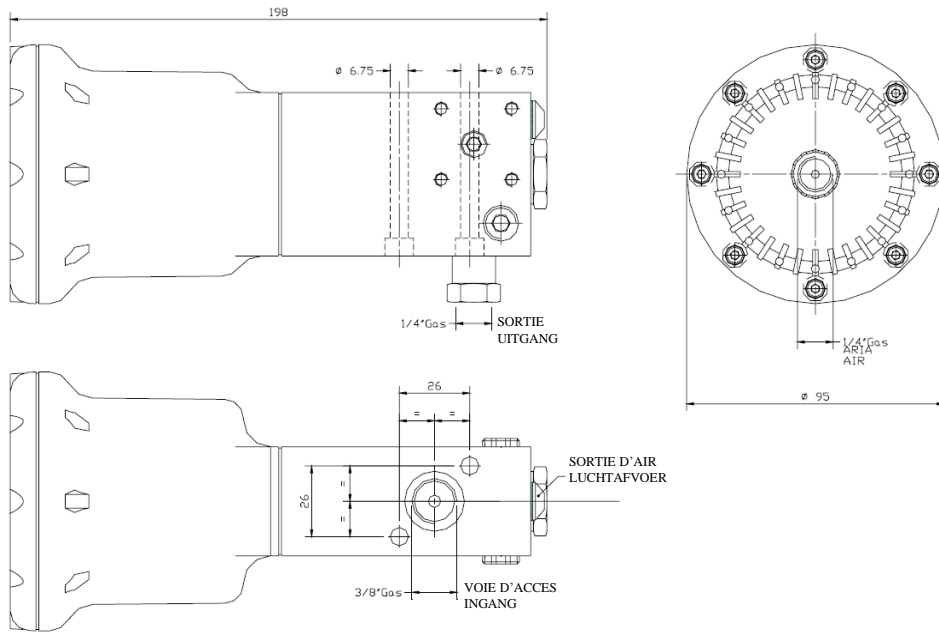

CODE	TYPE	DEBIET / DÉBIT
90.300.0	PA-03/2	0.3-2CC/SLAG – 0.3-2CC/COUP

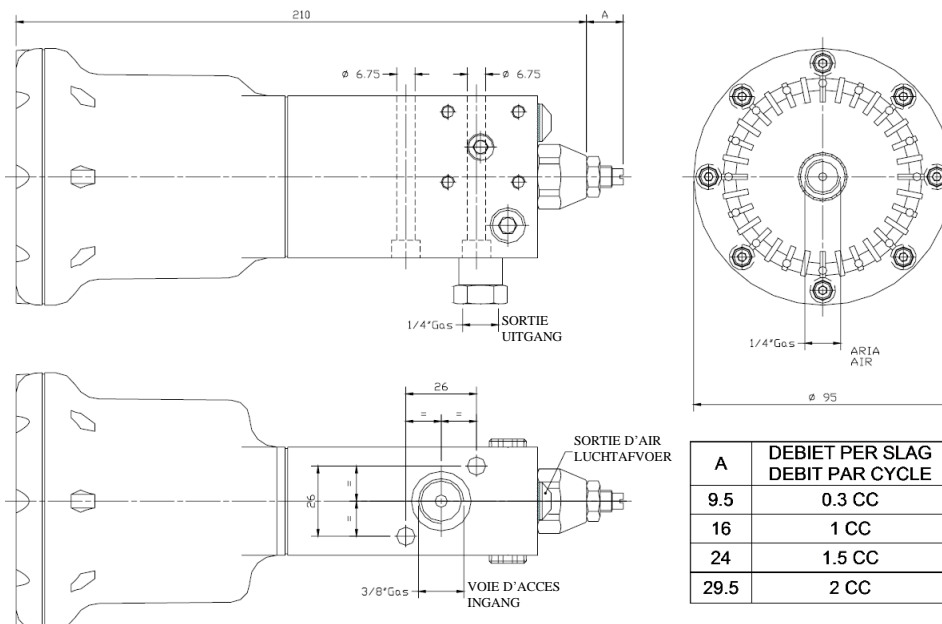

Onder voorbehoud van wijzigingen – Sous réserve de modifications



PROGRESSIEF SYSTEEM SYSTÈME PROGRESSIF

PNEUMATISCHE POMP VOOR OLIE PAO

PAO pneumatische pompen zijn gemaakt voor centrale smering met olie waar progressieve verdelers worden gebruikt. De drijfveer van de pomp is een zuiger die wordt aangedreven door perslucht. Door een veer keert de zuiger terug naar zijn originele plaats. Het plastic of stalen reservoir bevindt zich bovenaan en is voorzien van een niveauschakelaar en vuldop met filter.

POMPES PNEUMATIQUES HUILE PAO

Les pompes à commande pneumatique PAO sont destinés aux installations de lubrification à l'huile, où sont utilisés des répartiteurs progressifs. La pompe est montée sous la partie inférieure du réservoir et la commande est effectuée au moyen d'un piston simple effet piloté par l'air comprimé. Le retour à sa position initiale est assuré par un ressort. Les réservoirs sont équipés d'un contrôle de niveau bas et d'un bouchon de remplissage avec filtre.

KENMERKEN

CARACTERISTIQUES

DEBIET CC/SLAG	1 – 1.5 – 2 VAST 0.2 – 2 REGELBAAR	DEBIT CC/SLAG	1 – 1.5 – 2 FIXE 0.3 – 2 REGLABLE
DRUK	350 BAR MAX (4950 PSI)	PRESSION DE SERVICE	350 BAR MAX (4950 PSI)
VERHOUDING	50 : 1	RAPPORT	50 : 1
LUCHTDRUK INGANG	VAN 4 (57 PSI) TOT 7 BAR (114 PSI)	PRESSION ENTREE D'AIR	DE 4 (57 PSI) A 7 BAR (114 PSI)
SLAGEN/MIN	MAX 10 VOOR OLIE	NB CYCLES / MINUTE	MAX 10 POUR HUILE
UITGANG	G 1/4"	RACCORD DE SORTIE	G 1/4"
BEDRIJFSTEMPERATUUR	VAN -10°C TOT 80°C	TEMPERATURE	DE -10°C A 80°C
SMEERMIDDEL	OLIE 50-1000 cSt 40°C	LUBRIFIANT	HUILE 50 – 1000 cSt 40°C
MONTAGE	VERTICAAL	MONTAGE	VERTICAL
NIVEAUSCHAKELAAR	1A - 150V AC/DC - 20W	CONTACT DE NIVEAU BAS	1A – 150V AC/CC – 20W

BESTELCODES

CODE POUR COMMANDE

CODE CODE	TYPE TYPE	RESERVOIR RESERVOIR	CAPACITEIT CAPACITE	CODE CODE	TYPE TYPE	RESERVOIR RESERVOIR	CAPACITEIT CAPACITE	DEBIET DEBIT
90.315.1	PAO-3 NY	PLASTIC	4L	90.314.1	PAO-3 LA	IJZER/ACIER	5L	1CC/CYCLES
90.317.1	PAO-6 NY	PLASTIC	6L	90.316.1	PAO-6 LA	IJZER/ACIER	8L	
				90.317.5	PAO-12 LA	IJZER/ACIER	12L	
90.315.2	PAO-3 NY	PLASTIC	4L	90.314.2	PAO-3 LA	IJZER/ACIER	5L	1.5 CC/CYCLE
90.317.2	PAO-6 NY	PLASTIC	6L	90.316.2	PAO-6 LA	IJZER/ACIER	8L	
				90.317.6	PAO-12 LA	IJZER/ACIER	12L	
90.315.3	PAO-3 NY	PLASTIC	4L	90.314.3	PAO-3 LA	IJZER/ACIER	5L	2CC/CYCLE
90.317.3	PAO-6 NY	PLASTIC	6L	90.316.3	PAO-6 LA	IJZER/ACIER	8L	
				90.317.7	PAO-12 LA	IJZER/ACIER	12L	
90.315.4	PAO-3 NY	PLASTIC	4L	90.314.4	PAO-3 LA	IJZER/ACIER	5L	0.3- 2CC/CYCLE
90.317.4	PAO-6 NY	PLASTIC	6L	90.316.4	PAO-6 LA	IJZER/ACIER	8L	
				90.317.8	PAO-12 LA	IJZER/ACIER	12L	

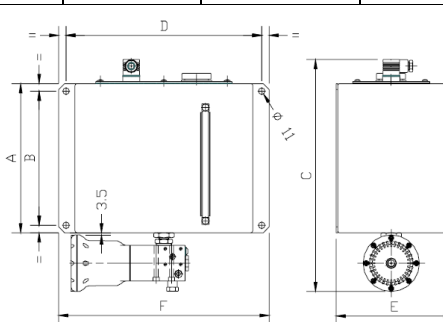
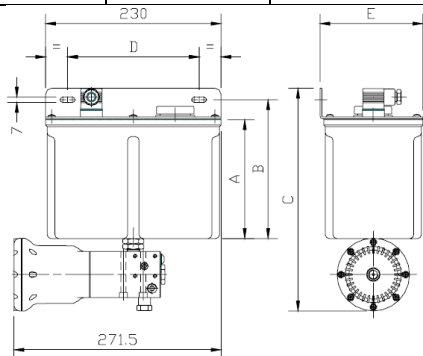

RESERVOIR	A	B	C	D	E	F	RESERVOIR	A	B	C	D	E	F
3L PLASTIC	155	181	290.5	172	135	//	5L IJZER/ACIER	156		292.5	172	152	274.5
6 L PLASTIC	250	276	385.5	172	135	//	8L IJZER/ACIER	252	205	387	305	164	330
							12L IJZER/ACIER	252	205	389	330	197	335