



ACCESSOIRES REGELBAAR POMPELEMENT

**DRIEWEG-BANJO-VERBINDINGSSTUK MET
MANOMETER EN INDUCTIEVE SENSOR**

A70.093524

Dit blok kan direct gemonteerd worden op het pompelement en laat toe om de werkingsdruk te meten met behulp van de manometer. Het is eveneens uitgerust met een inductieve sensor om te controleren of er overdruk is in de hoofdleiding.

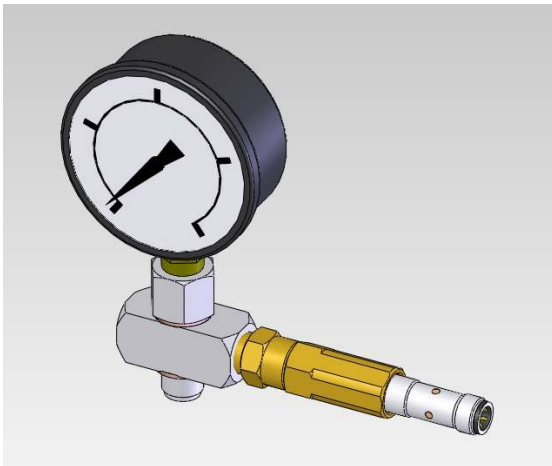

KENMERKEN

VOLTAGE	6-30 V DC
STROOMSTERKTE UITLAAT	MAX 200 Ma
STROOMSTERKTE	< 12 Ma
TEMPERATUURBEREIK	-25°C +70°C
BESCHERMING	IP 67
OMHULSEL	ROESTVRIJ STAAL
KABEL	3x0.14 mm ² PVC

ELEKTRISCHE BEDRADING

