



ACCESSOIRES REGELBAAR POMPELEMENT

**TWEEWEG-BANJO-VERBINDINGSSTUK MET
MANOMETER EN ELEKTROMECHANISCHE
SENSOR**

A70.093525

Dit blok kan direct gemonteerd worden op het pompelement en laat toe om de werkingsdruk te meten met behulp van de manometer.

Het is eveneens uitgerust met een elektromechanische sensor om te controleren of er overdruk is in de hoofdleiding.

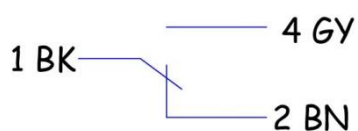
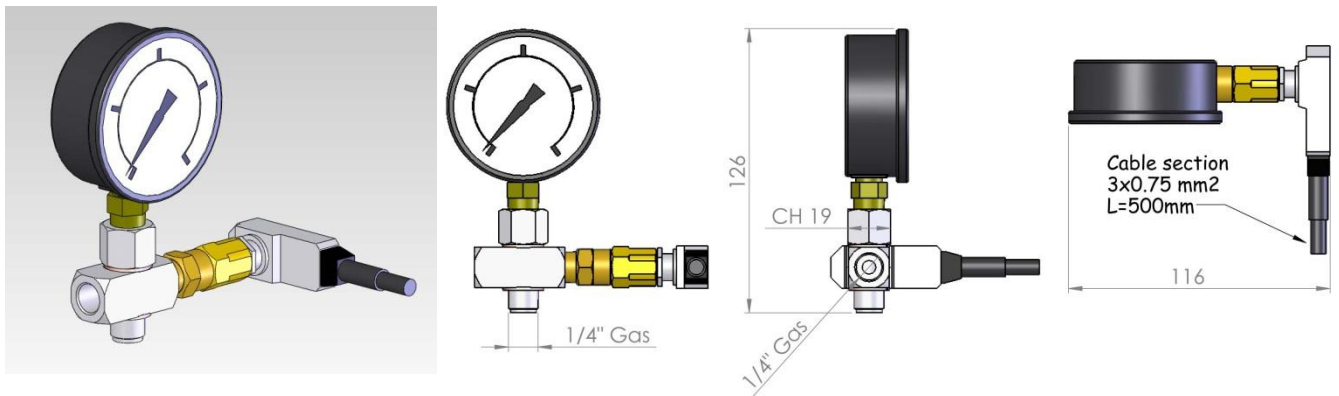

1 A 230 V AC – 250 V DC 40 W