

## PROGRESSIEF VERDELER SXE-2

De progressief verdeler heeft als taak het smeermiddel te verdelen naar de verschillende smeerpunten. De plunjers die zich in het midden van ieder element bevinden, worden hydraulisch en door het smeermiddel zelf, één na één verschoven van de ene zijde naar de andere. Op deze manier wordt het smeermiddel verdeeld naar alle uitgangen, de één na de andere. Dit principe laat toe, ingeval van storing of verstopping bij een smeerpunt, een overdrukaanduiding in werking te stellen. In een manueel systeem is het quasi onmogelijk om bij een overdruk de handpomp in werking te brengen. In het automatisch systeem, met een EP-1 pomp, wordt de overdruk aangegeven door het overdrukventiel waar vet uitkomt.

De progressief verdeler SXE-2 is een modulaair geheel bestaande uit verschillende variabele elementen. Dit laat toe de uitgangen willekeurig en met een kleine ingreep aan te passen in aantal en in volume.

De progressief verdeler SXE-2 bestaat uit een basiselement en doseerelementen of blindelementen. Het basiselement bestaat uit een begin-, een midden- en een eindelement. Door zijn modulaire bouwvorm kan men zowel het debiet als het aantal uitgangen wijzigen.

De debietvariëaties bekomt men door de elementen, met verschillende plunjerdiameters te veranderen. Om de uitgangen te verminderen van een bestaande verdeler, beschikt men over een blindelement of heeft men de mogelijkheid om een basiselement te verwijderen.

Om het aantal uitgangen te verhogen, voegt men een basiselement toe.

Voor een correcte werking moet de progressief verdeler SXE-2 altijd uit ten minste 3 doseerelementen bestaan.

Technische gegevens:

Bedrijfsspanning: -Ingang: max. 300 bar  
Werktemperatuur: -35°C tot +100°C  
Smeermiddel: olie - vloeivet - vast vet

Grootte:

Min.: SXE-2 3/6 (3 doseerelementen)  
Max.: SXE-2 10/20 (10 doseerelementen)

Progressief verdeler SXE-2 met 4 elementen en 6 uitgangen:

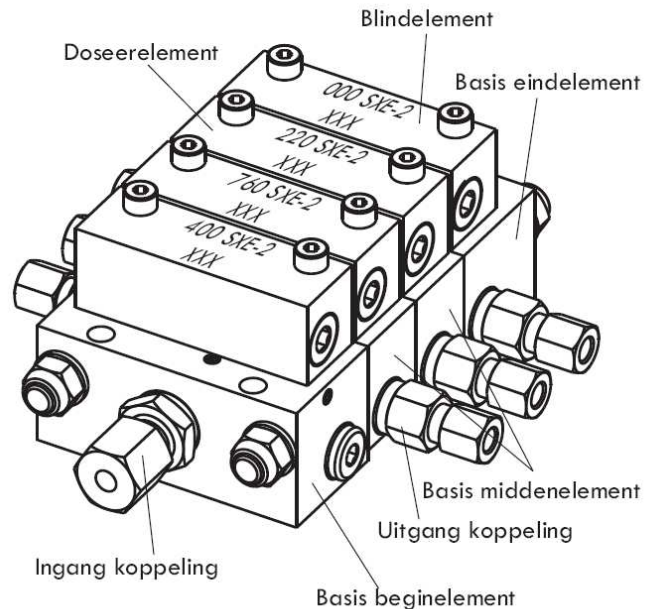

Doseer elementen	Debieten		Plunjers Ø
	Per uitgang	Per element	
000 SXE-2	---	---	---
100 SXE-2	0,10 cm <sup>3</sup>	0,20 cm <sup>3</sup>	4 mm
150 SXE-2	0,15 cm <sup>3</sup>	0,30 cm <sup>3</sup>	5 mm
220 SXE-2	0,22 cm <sup>3</sup>	0,44 cm <sup>3</sup>	6 mm
300 SXE-2	0,30 cm <sup>3</sup>	0,60 cm <sup>3</sup>	7 mm
400 SXE-2	0,40 cm <sup>3</sup>	0,80 cm <sup>3</sup>	8 mm
500 SXE-2	0,50 cm <sup>3</sup>	1,00 cm <sup>3</sup>	9 mm
620 SXE-2	0,62 cm <sup>3</sup>	1,24 cm <sup>3</sup>	10 mm
760 SXE-2	0,76 cm <sup>3</sup>	1,52 cm <sup>3</sup>	11 mm



## PROGRESSIEF VERDELER SXE-2

### Afmetingen

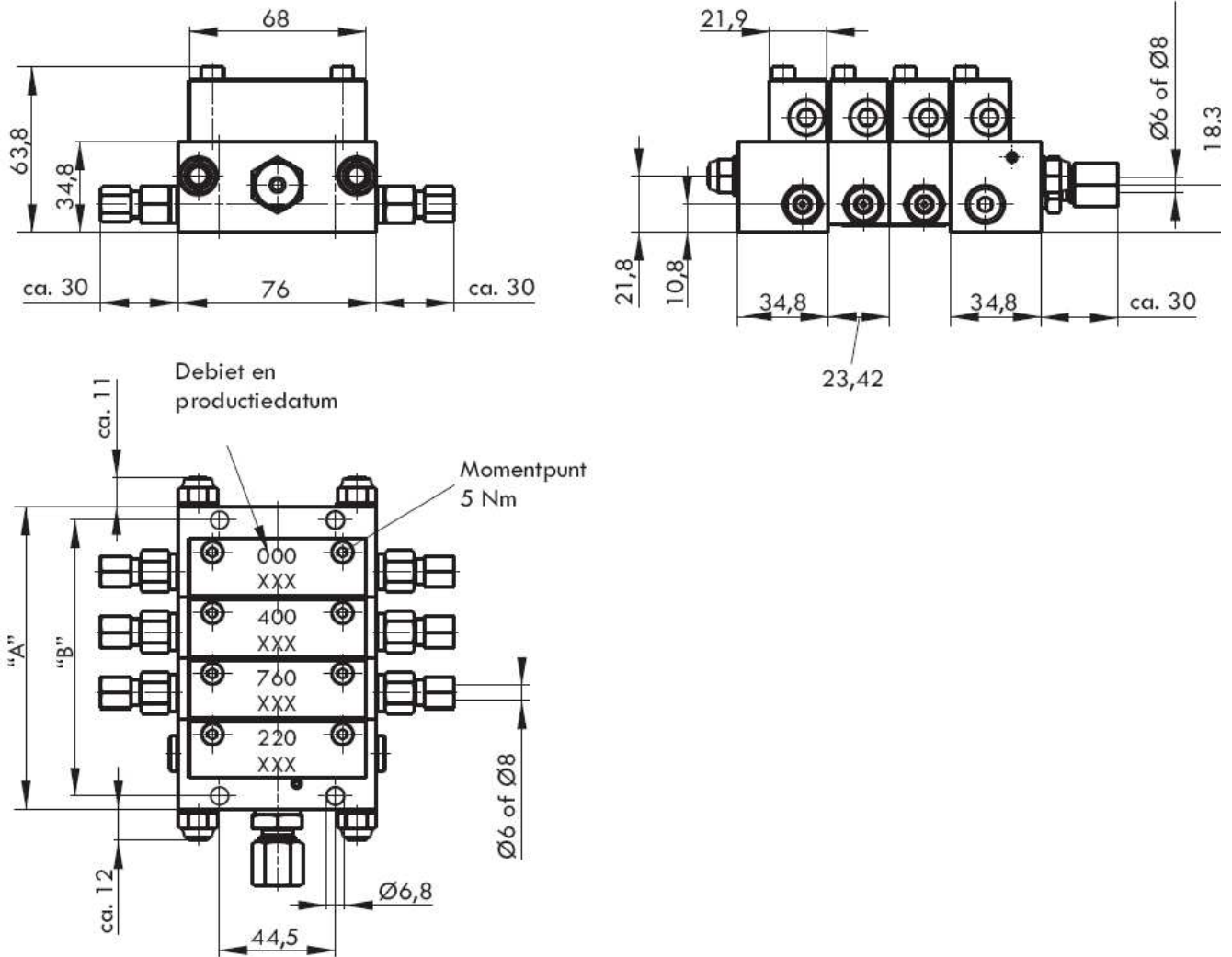

Aantal elementen	3	4	5	6	7	8	9	10
Max. uitgangen	6	8	10	12	14	16	18	20
Afmet. A	93.0	116.5	139.9	163.3	186.7	210.1	233.5	257.0
Afmet. B	83.0	106.5	129.9	153.3	176.7	200.1	223.5	247.0

## PROGRESSIEF VERDELER SXE-2 FUNCTIEBESCHRIJVING

De progressief verdeler is een geheel bestaande uit basiselementen, samengehouden door bouten en schroeven. De doseerelementen worden op het basiselement bevestigd door inbusbouten, de afdichting tussen ieder element wordt bekomen door dichtringen.

Het smeermiddel gaat door het beginelement en het tweede doseerelement naar de plunjer (II) (Tek. A). De plunjer verplaatst zich naar links (II) en het smeermiddel dat zich in de linker kamer bevindt wordt gedebiteerd aan uitgang 2 (Tek. B). Vervolgens verplaatst de plunjer zich (III) en wordt er smeermiddel gedebiteerd aan uitgang 3. Na deze verplaatsing van de plunjer (III), wordt het smeermiddel naar de linkerzijde van de plunjer geleid (I) (Tek. C) en gedebiteerd langs de rechterzijde aan uitgang 4.

Vervolgens verplaatsen de plunjers (II) en (III) zich en het smeermiddel komt uit de uitgangen 5 en 6.

Na de verplaatsing van de plunjer (III), wordt het smeermiddel naar de rechterzijde van de plunjer geleid (I) (Tek. D) en gedebiteerd langs de linkerzijde van de plunjer uitgang 1. Daarna start de progressief verdeler een nieuwe cyclus en herhaalt deze, voor zover er smeermiddel voorhanden is.

- = Kanaal onder druk
- = Wordt gedebiteerd
- = Volgens verplaatsing van de plunjer

Tekening A:

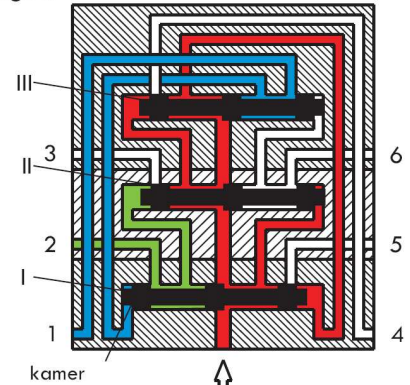

Tekening B:

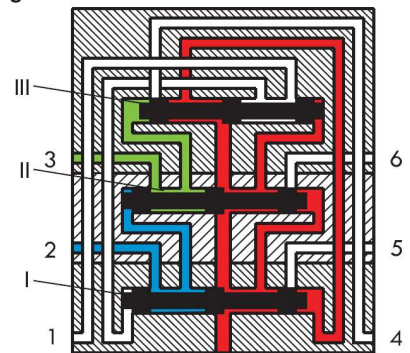

Tekening C:

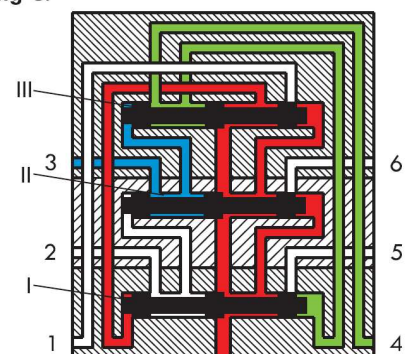

Tekening D:

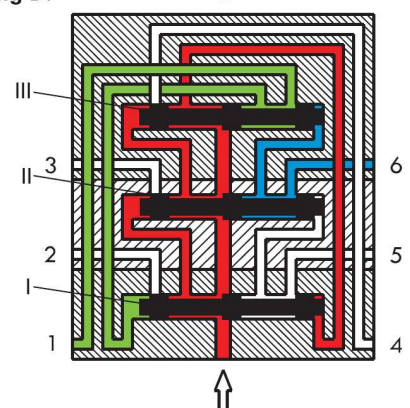



## PROGRESSIEF VERDELER SXE-2 BLINDELEMENT

Om het aantal uitgangen van een reeds bestaande verdeler SXE-2 te verminderen of een extra uitgang te voorzien die later toegevoegd wordt, kan men in 2 uitgangen van het basiselement een blindstop inschroeven en een blindelement plaatsen.

Een blindelement heeft geen pluniers en debiteert geen smeermiddel.  
In geval men een blindelement monteert, moet men in de uitgangen van het volgend basiselement (langs de zijde van het beginelement bekeken vanuit de ingangskoppeling) blindstoppen plaatsen. Het smeermiddel dat normaal uit dit basiselement moest komen, komt dan uit het basiselement dat zich juist onder het blindelement bevindt.

Blindelement gemonteerd op een eindelement:

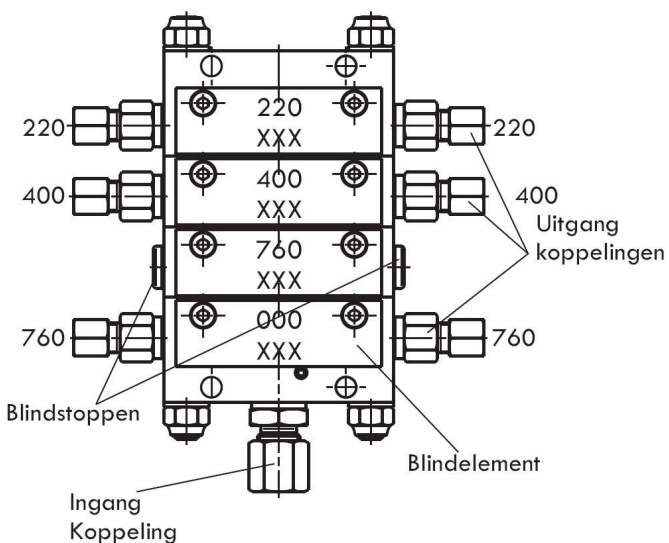
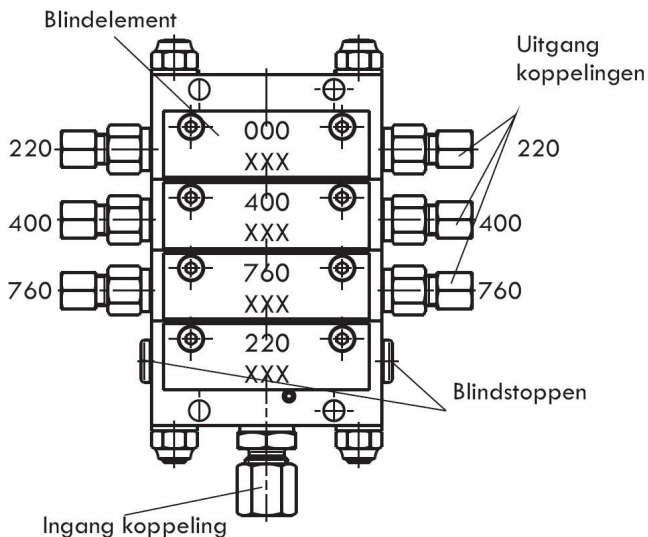

De verdeler uitgerust met een blindelement moet altijd bestaan uit tenminste 4 basiselementen, 3 doseerelementen en 1 blindelement. Men moet altijd tenminste 3 doseerelementen hebben om een goede werking te waarborgen.

### Voorbeeld : een blindelement op een eindelement:

De uitgangen (1 en 5) zijn verstopt met blindstoppen en het smeermiddel, dat uit het beginelement moest komen, wordt naar het eindelement uitgerust met het blindelement geleidt. (Uitgang 4 en 8) .

Functie beschrijving:

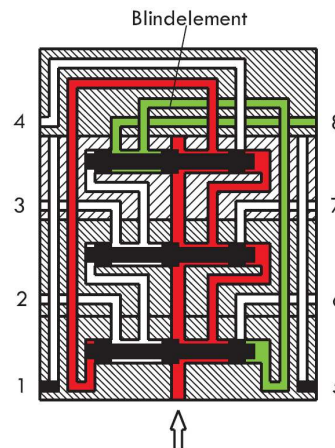

### Voorbeeld : Blindelement op een beginelement:

De uitgangen van het eerste middenelement worden verstopt met blindstoppen (2 en 6) en het smeermiddel dat uit dit basiselement moest komen wordt naar de uitgangen van het beginelement geleidt. (Uitgang 1 en 5) .

Functie beschrijving:

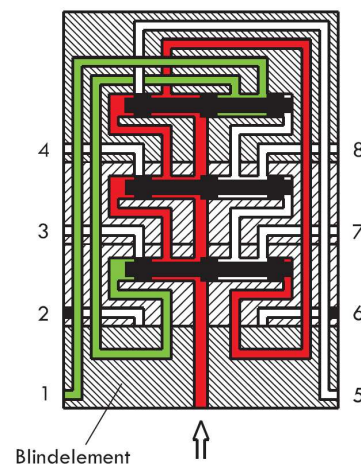

Onder voorbehoud van wijzigingen – Sous réserve de modifications

## PROGRESSIEF VERDELER SXE-2 BLINDELEMENT

Blindelement gemonteerd op het eerste middenelement

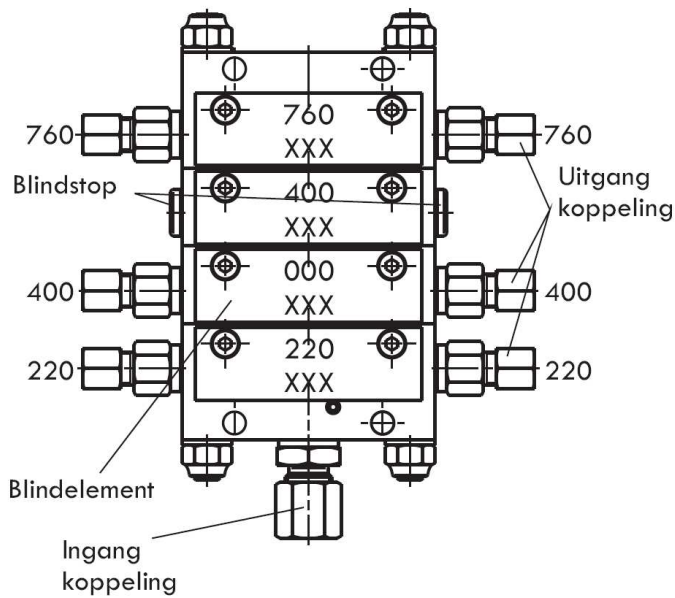

### Voorbeeld: blindelement gemonteerd op eerste middenelement:

De uitgangen van het tweede middenelement worden door blindstoppen verstoppt en het smeermiddel dat uit dit basiselement moet komen wordt naar het eerste middenelement, waarop een blindelement gemonteerd werd, geleid.

### Functiebeschrijving

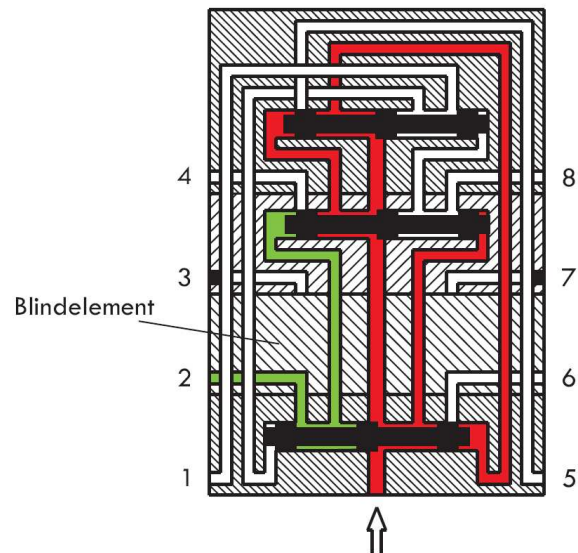

## PROGRESSIEF VERDELER SXE-2 BASISELEMENT

Een progressief verdeler SXE-2 bestaat uit 2 lagen : basiselementen zonder plunjers en doseerelementen met plunjers of blindelementen.  
Om correct te kunnen werken moet de progressief verdeler SXE-2 uit tenminste 3 doseerelementen bestaan t.t.z. iedere verdeler moet 3 doseerelementen hebben. De blindelementen hebben geen plunjers en worden dus niet in aanmerking genomen.  
De basiselementen zijn onderverdeeld in een begin-, een midden- en een eindelement. De doseerelementen en de blindelementen worden op ieder basiselement vastgeschroefd.  
Iedere verdeler bestaat uit 1 beginelement, 1 tot 8 middelementen en van 1 eindelement.

De afdichting tussen middelementen en eindelementen wordt verzekerd door dichtringen. Deze dichtringen worden in de elementen aangebracht bij vertrek af fabriek. Ze kunnen ook afzonderlijk besteld worden:

Kit dichtringen voor basiselementen:  
Bestelnr: 4003000D005

Beginelement:  
Bestelnr: 4003970000  
(Geen dichtring nodig)

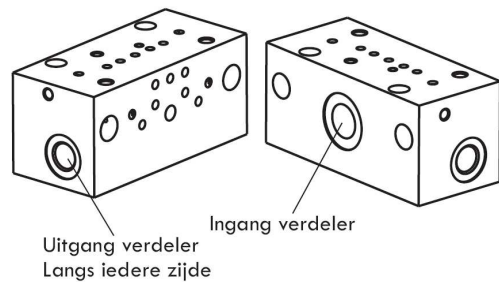

In de ingang van het beginelement kunnen de inschroefkoppelingen gebruikt worden zoals beschreven pagina 11 en 12. De inschroefkoppelingen van pagina 13 zijn nodig voor de uitgang van de verdeler.

Middelement:  
Bestelnr: 4003980000

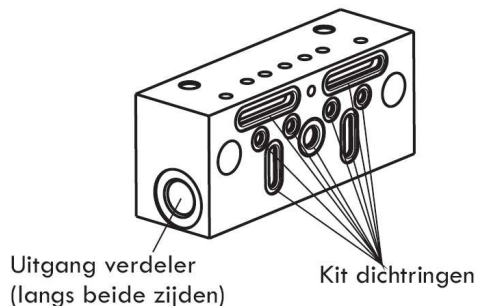

Eindelement:  
Bestelnr: 4003990000

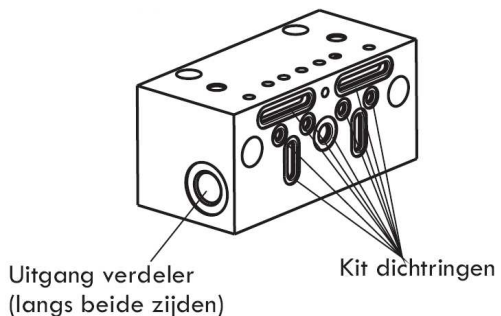

**Opgepast:**  
Iedere aanpassing van de verdeler vereist de meeste zorg en de grootste netheid.



## PROGRESSIEF VERDELER SXE-2 DOSEERELEMENTEN

De doseerelementen van de progressief verdeler SXE-2 zijn gebouwd om een exacte dosis smeermiddel weer te geven. Ze beschikken over plunjers met verschillende diameters die verschillende volumes smeermiddel geven. De doseerelementen zijn te bevestigen op de baselementen. De afdichting bekomt men door de dichtringen tussen ieder basis- en doseerelement.

De dichtringen zijn beschikbaar in kit.  
Dichtringen voor doseerelementen:  
Bestelnr: 4003000D006

Het doseerelement wordt, door middel van 2 zeskant inbusbouten M5x35 met een momentsleutel 5 Nm, op het baselement vastgeschroefd.

Zeskant inbusbout M5x35,  
Bestelnr: 090091202123

### Blindelement:

In het geval er smeerpunten weggelaten worden, of in het vooruitzicht van een uitbreiding in de toekomst, kan men een blindelement voorzien. Dit element bevat geen plunjers, het is daarom dat men altijd een verdeler nodig heeft met tenminste 3 doseerelementen, t.t.z. 1 beginelement, ten minste 2 middenelementen en 1 eindelement. De afdichting wordt verzekerd door dichtringen, dezelfde als voor doseerelementen. Ze worden op het baselement vastgeschroefd zoals de doseerelementen.

**Opgepast: ledere aanpassing vereist de meeste zorg en de grootste netheid.**

Doseerelementen:

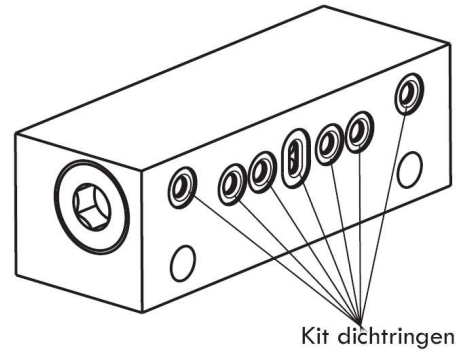

De doseerelementen zijn beschikbaar in 8 verschillende debietregelingen t.t.z. met 8 verschillende plunjerdiameters.

Doseerelementen Omschrijving	Debiet per slag	Bestelnr.
100 SXE-2	0,10cm <sup>3</sup>	4003981001
150 SXE-2	0,15cm <sup>3</sup>	4003982001
220 SXE-2	0,22cm <sup>3</sup>	4003983001
300 SXE-2	0,30cm <sup>3</sup>	4003984001
400 SXE-2	0,40cm <sup>3</sup>	4003985001
500 SXE-2	0,50cm <sup>3</sup>	4003986001
620 SXE-2	0,62cm <sup>3</sup>	4003987001
760 SXE 2	0,76cm <sup>3</sup>	4003988001

Blindelement: 000 SXE-2  
Bestelnr: 400398B001

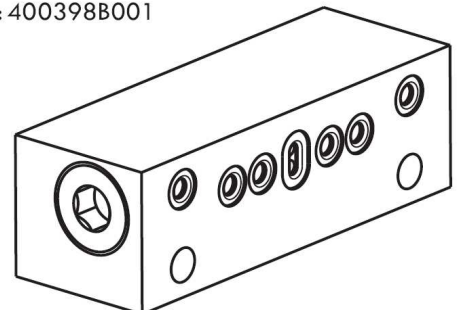





## PROGRESSIEF VERDELER SXE-2 VERBINDEN VAN UITGANGEN

Voor een bepaald aantal smeerpunten kan het nodig zijn 2 of meerdere uitgangen van de progressief verdeler te verbinden.

Ieder basiselement van de progressief verdeler heeft twee uitgangen.

Het is mogelijk om het debiet van 2 uitgangen van hetzelfde basiselement te verbinden of het debiet te groeperen van meerdere uitgangen van, aan elkaar liggende, basiselementen.

Voor het verbinden van 2 uitgangen van hetzelfde basiselement, moet men de draadstift verwijderen die zich tussen de 2 uitgangen bevindt en 1 uitgang verstoppen met een blindstop. De hoeveelheid smeermiddel langs de verstopte zijde verplaatst zich naar de andere zijde en wordt zo verdubbeld.

2 uitgangen per verdelerelement:  
(Standaardversie)

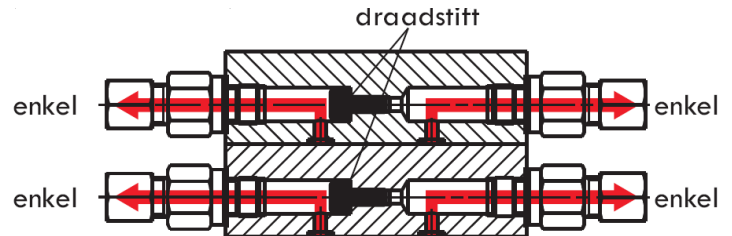

Verbinden van 2 uitgangen:  
Voor het verbinden van uitgangen gebruikt men blindstoppen met dichtring:

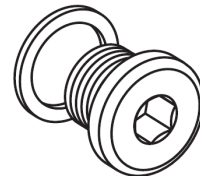

Bestelnr: Blindstop: 090090800313  
Dichtring: 090760303911

2 verbonden verdeleruitgangen:

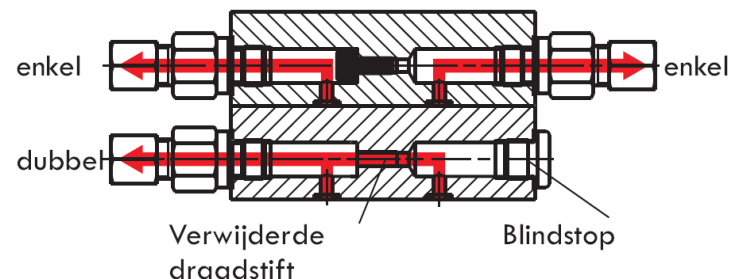

Om uitgangen terug te ontbinden, moet men de blindstop verwijderen en de draadstift met dichtring terug plaatsen.

Ontbinden van uitgangen:  
Draadstift en dichtring voor het ontbinden van verdeleruitgangen:

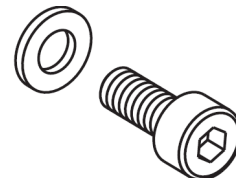

Bestelnr: Draadstift: 090091200223  
Dichtring: 090760301211





## PROGRESSIEF VERDELER SXE-2 VERBINDEN VAN UITGANGEN

In geval van, na het verbinden van uitgangen, het debiet nog te ontoereikend blijkt, vb. voor belangrijke lagere of voor hoofdverdelers, kan men meerdere elementen met elkaar verbinden.

Met een verbindingsbrug groepeert men twee, drie of vier aan elkaar liggende elementen.

Het debiet van twee uitgangen van aan elkaar liggende elementen wordt verbonden met een verbindingsbrug met uitlaat. Verwijder de koppelingen en schroef de verbindingsbrug in de plaats. De draadstiften moeten absoluut op hun plaats blijven in de elementen. Het debiet van de twee elementen samen komt uit de uitlaat van de verbindingsbrug, t.t.z. Het debiet wordt verdubbeld.

Voor het verbinden van drie uitgangen, verwijder de draadstift uit één van de twee aan elkaar liggende elementen. De draadstift van het andere element blijft ter plaatse. Vervang de koppelingen, langs één zijde, door een verbindingsbrug met uitlaat en stop een blindstop tegenover de verbindingsbrug, daar waar de draadstift verwijderd werd. Het debiet van de drie uitgangen wordt gecumuleerd aan de uitlaat van de verbindingsbrug.

Voor het verbinden van vier uitgangen, verwijder de draadstift uit twee aan elkaar liggende elementen en vervang de koppelingen, langs één zijde, door een verbindingsbrug. De koppelingen aan de andere zijde worden vervangen door 2 blindstoppen. Het debiet van de vier uitgangen wordt gecumuleerd aan de uitlaat van de verbindingsbrug.

Verbindingsbrug met uitlaat:  
Bestelnr.: 4003980010011

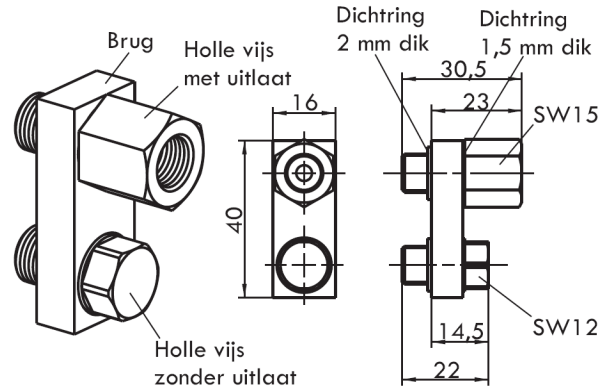

Bestaande uit:  
1 St Brug, Nr.: F0365/41-00  
1 St Holle vijs zonder uitlaat,  
Bestelnr.: F0408/15-00  
1 St Holle vijs met uitlaat,  
Bestelnr.: F0408/14-01  
2 St Dichtring A10x13,5x1,5,  
Bestelnr.: 090760305121  
2 St Dichtring A10x15x2,  
Bestelnr.: 090760301911

Verbinden van 2 uitgangen met verbindingsbrug met uitlaat:

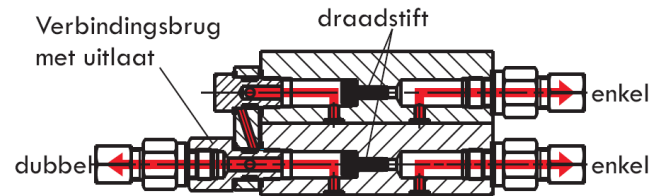

Verbinden van 3 uitgangen met verbindingsbrug met uitlaat:

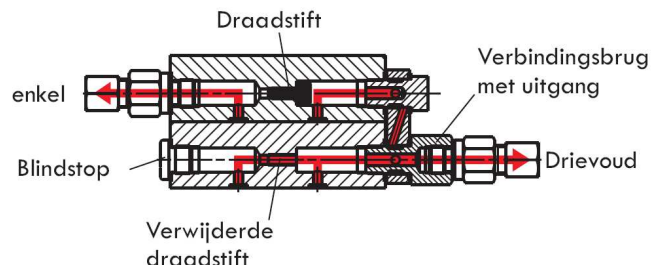

Verbinden van 4 uitgangen met verbindingsbrug met uitlaat:

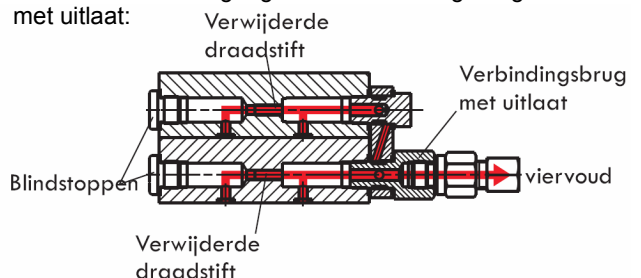

Onder voorbehoud van wijzigingen – Sous réserve de modifications



## PROGRESSIEF VERDELER SXE-2 VERBINDEN VAN UITGANGEN

Met een verbindingsbrug zonder uitlaat kunnen drie of vier uitgangen van verschillende aan elkaar liggende elementen verbonden worden.

Verbindingsbrug zonder uitlaat:  
Bestelnr.: 4003980010010

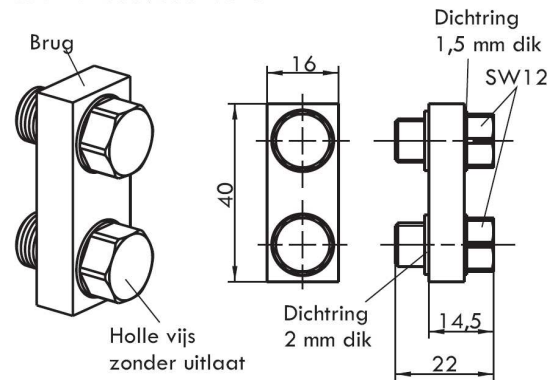

Bestaande uit:  
1 St Brug, Bestelnr.: F0365/41-00  
2 St Holle vijs zonder uitlaat,  
Bestelnr.:F0408/15-00  
2 St Dichtring A10x13,5x1,5,  
Bestelnr.:090760305121  
2 St Dichtring A10x15x2,  
Bestelnr.:090760301911

Voor het verbinden van drie uitgangen, verwijder de draadstift van één, van de twee aan elkaar liggende elementen. Vervang, langs één zijde, de koppelingen van de twee elementen door een verbindingsbrug zonder uitlaat. De uitgang tegenover de verbindingsbrug, daar waar de draadstift verwijderd werd, geeft dan een drievoudig debiet.

3 Uitgangen verbonden met een verbindingsbrug zonder uitlaat:

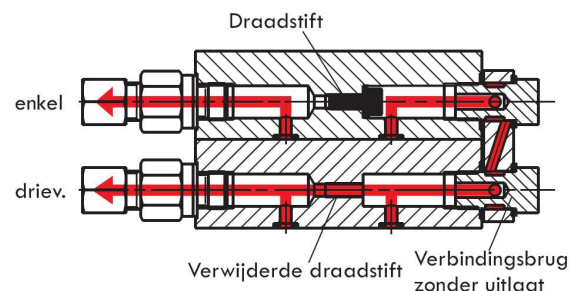

Voor het verbinden van vier uitgangen, verwijder de draadstift van de twee naast elkaar liggende elementen. Vervang, langs één zijde, de koppelingen van de twee elementen door een verbindingsbrug zonder uitlaat. Een blindstop inschroeven in één van de tegenovergestelde uitgangen. De andere uitgang geeft dan een viervoudig debiet.

4 Uitgangen verbonden met een verbindingsbrug zonder uitlaat:

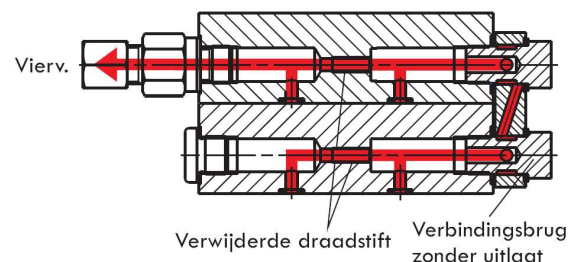

Men kan ook vijf en méér uitgangen verbinden met verbindingsbrugjes zonder uitlaat, volg de hierboven beschreven instructies.



## PROGRESSIEF VERDELER SXE-2 INGANG INSCHROEFKOPPELINGEN

De progressieve verdeler SXE-2 wordt in het algemeen gebruikt als hoofdverdeler. De verbinding tussen de pomp en de verdeler wordt verwezenlijkt met hogedruk leiding, gekoppeld door binnenpijpjes en hogedruk wartels, aan de rechte of haakse inschroefkoppeling van de verdeler. Er bestaan drie verschillende types van inschroefkoppelingen, beschikbaar in twee verschillende diameters.

### A) Rechte inschroefkoppelingen:

Bestelnr.:

Leiding-Ø6S: 04012001006

Leiding-Ø8L: 04012021006

Leid. ØD	G	L1	L2	ca. L3	S1	S2	D
6	G1/4"	12	25	40	19	17	18
8	G1/4"	12	22	37	19	17	18

Rechte inschroefkoppelingen:

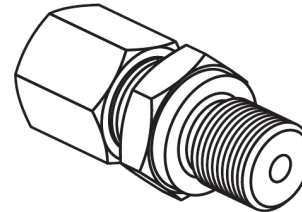

Afmetingen:

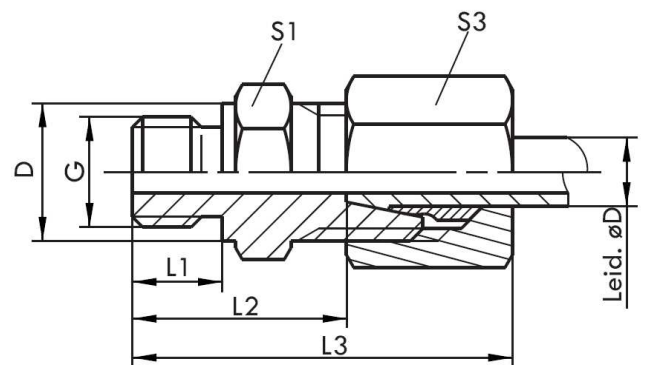

Haakse inschroefkoppelingen:

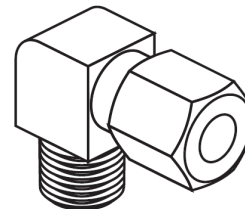

### B) Haakse inschroefkoppelingen:

Bestelnr.:

Leiding-Ø6S: 04012200806

Leiding-Ø8L: 04012220806

Leid. ØD	G	L1	L2	ca. L3	S1	S2
6	G1/4" k	16	31	27	14	17
8	G1/4" k	14	29	27	14	17

Afmetingen:

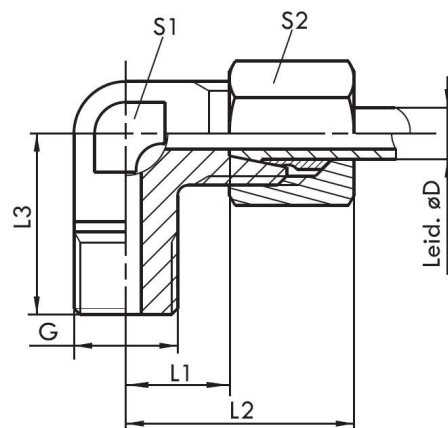



## PROGRESSIEF VERDELER SXE-2 INGANG INSCHROEFKOPPELINGEN

C) Richtbare kniestukken:

Bestelnr.:

Leiding-Ø 6S: 04013201006

Leiding-Ø 8L: 04013221006

Richtbaar kniestuk:

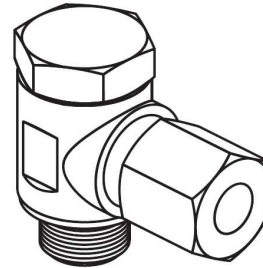

Afmetingen:

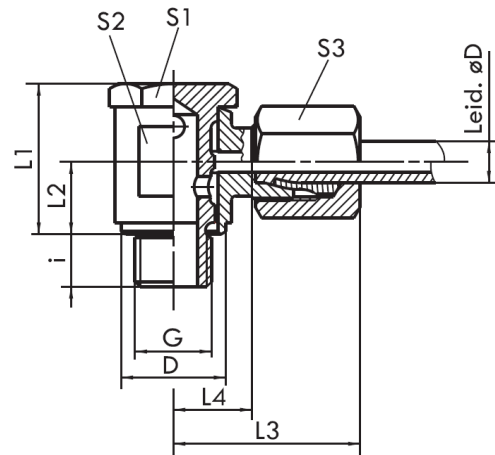

Leid. ØD	G	L1	L2	ca. L3	L4	I	S1	S2	S3	D
6	G1/4"	26	12.5	29	14.5	9	19	19	17	18
8	G1/4"	26	12.5	28	13	9	19	19	17	18



## PROGRESSIEF VERDELER SXE-2 UITGANG INSCHROEFKOPPELINGEN

De progressieve verdeler SXE-2 wordt in het algemeen gebruikt als hoofdverdeler. De montage gebeurt met hogedruk leiding. Men gebruikt hiervoor terugslagventielen die gemakkelijk aan de binnenpijpjes en hogedruk wartels aangesloten worden en nadien aan de verdeler.

Het terugslagventiel type LL is beschikbaar in diameter 6 of 8.

### Terugslagventiel LL voor progressief verdeler SXE-2:

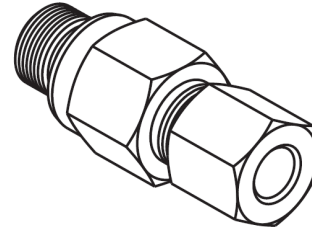

#### **Bestelnr.:**

Voor leiding-Ø6LL: 0438000064  
Voor leiding-Ø8LL: 0438000063

#### **Afmetingen:**

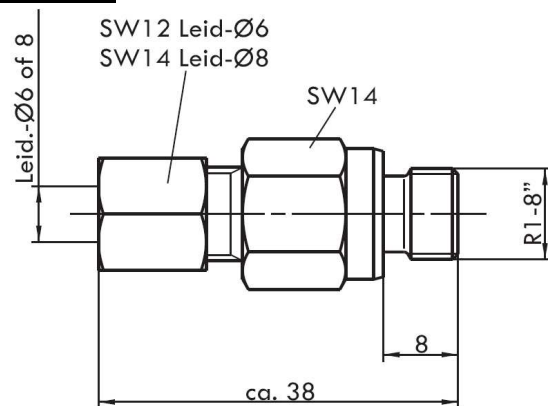

Het terugslagventiel type L is beschikbaar in diameter 8.

### Terugslagventiel L voor progressief verdeler SXE-2:

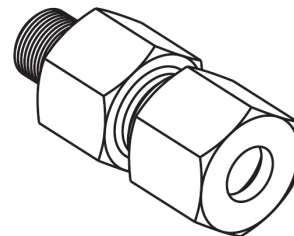

#### **Bestelnr.:**

Voor leiding-Ø8L: 0438000148

#### **Afmetingen:**

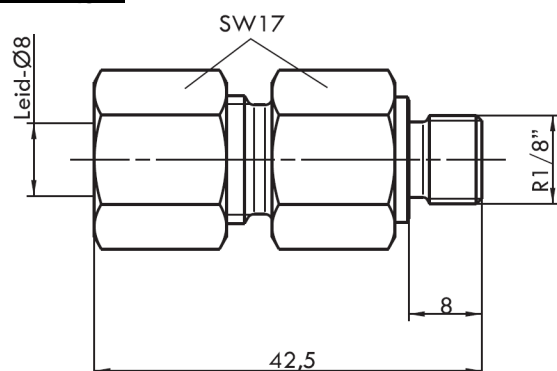

## PROGRESSIEF VERDELER SXE-2 ELEMENTEN MET NADERINGSSCHAKELAAR

Op een progressieve verdeler SXE-2 kan men, naar keuze, op een doseerelement van 400 SXE-2 tot 760 SXE-2, een naderingschakelaar aanbouwen.

Een doseerelement met naderingschakelaar moet afzonderlijk besteld worden. Het is niet mogelijk alsnog een naderingschakelaar te monteren op een bestaand doseerelement.

Een naderingschakelaar kan op een progressieve verdeler in na-uitrusting geplaatst worden, indien men het betreffende doseerelement vervangt. (Blz 16)

Een verdeler met naderingschakelaar wordt gebruikt ter controle van de correcte werking van het systeem of voor het tellen van de bewegingen van de plunjers (stuureenheid met impulsen).

### Functie beschrijving:

Aan de plunjer van het doseerelement (1) wordt een stift bevestigd (2). Deze nadert bij iedere slag de naderingschakelaar (3) die een signaal geeft. Dit signaal kan naargelang het type van de stuureenheid verwerkt worden.

### Technische gegevens van de naderingschakelaar:

Spanning: 10-30 V DC  
Stekker met 10m kabel: stekverbinding  
Temperatuur in werking: -30°C tot +70°C  
Behuizing: Aluminium  
Bescherming: IP 65

De doseerelementen met naderingschakelaar zijn afzonderlijk te bestellen:

Doseerelement	Debiet Per slag	Bestelnr.
400 SXE-2 NS	0,40 cm <sup>3</sup>	40039851N1
500 SXE-2 NS	0,50 cm <sup>3</sup>	40039861N1
620 SXE-2 NS	0,62 cm <sup>3</sup>	40039871N1
760 SXE-2 NS	0,76 cm <sup>3</sup>	40039881N1

Progressief verdeler SXE-2 met naderingschakelaar:

Stekker met kabel  
Bestelnr.: 1000911081

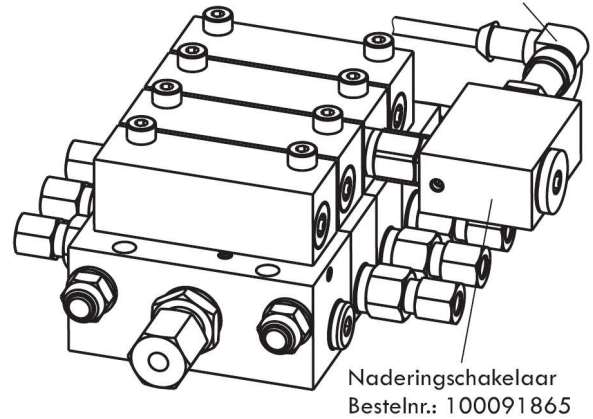

Naderingschakelaar gemonteerd op een doseerelement:

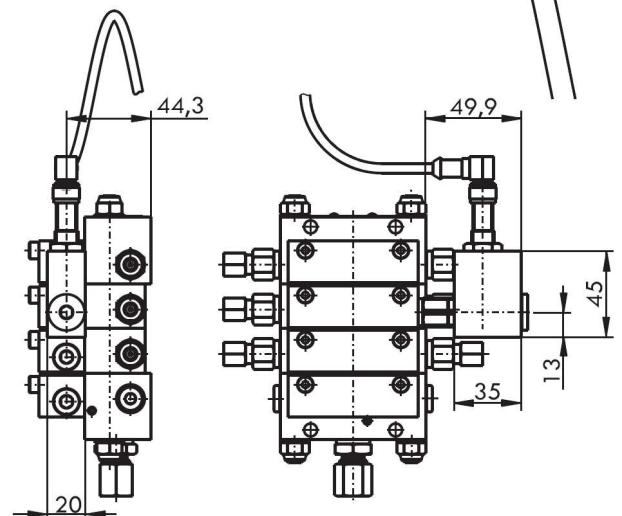
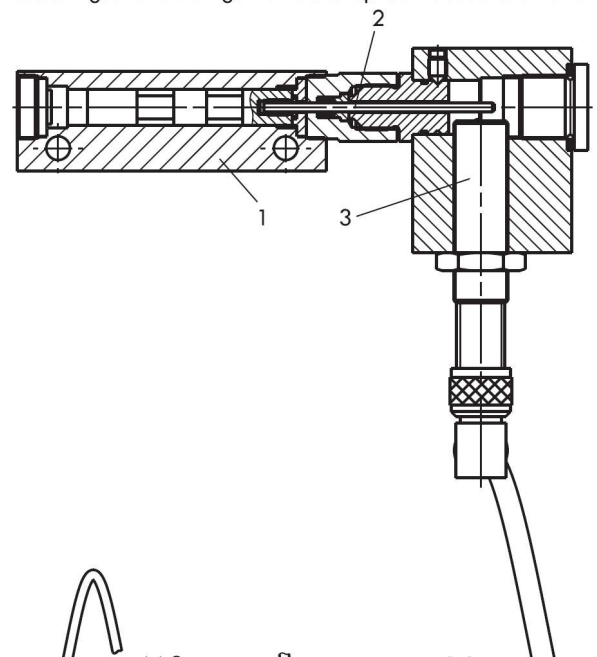

## PROGRESSIEF VERDELER SXE-2 ELEMENTEN MET ZICHTCONTROLE

Ondanks de aanwezigheid van een naderingschakelaar kan de progressieve verdeler SXE-2 ook uitgerust worden met een zichtcontrole. Deze kan enkel aangebouwd worden op doseerelementen van 400 SXE-2 tot 760 SXE-2. De montage in na-uitrusting is onmogelijk, daarom moet de opbouw ervan vermeldt worden bij bestelling.

De doorzichtige kap van de zichtcontrole is apart te bestellen.  
Bestel-Nr.: 4003000S003.



Het is mogelijk om op een doseerelement met zichtcontrole een naderingschakelaar in na-uitrusting aan te bouwen.

Naderingschakelaar voor aanbouw in na-uitrusting:  
Bestelnr.: 4003000N002

Blindstop M14x1 DIN 908  
Bestelnr.: 090090801450  
USIT-Dichtring U18,8x14x1  
Bestelnr.: 100150010148

NS-Behuizing naar  
Tek.-nr.: FWZ01352-07

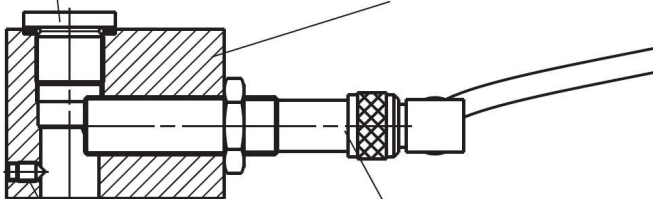

Blokkeerstift M4x6 DIN 914  
Bestelnr.: 090091400211

Naderingschakelaar M12x1  
Bestelnr.: 100091865  
Stekker met 10m kabel  
Bestelnr.: 1000911081

De naderingschakelaar wordt afgesteld bij montage!

Doseerelementen met zichtcontrole moeten afzonderlijk besteld worden:

Doseerelement	Debiet Per slag	Bestelnr.
400 SXE-2 HS	0,40 cm <sup>3</sup>	40039852N1
500 SXE-2 HS	0,50 cm <sup>3</sup>	40039862N1
620 SXE-2 HS	0,62 cm <sup>3</sup>	40039872N1
760 SXE-2 HS	0,76 cm <sup>3</sup>	40039882N1

Progressief verdeler SXE-2 met zichtcontrole:

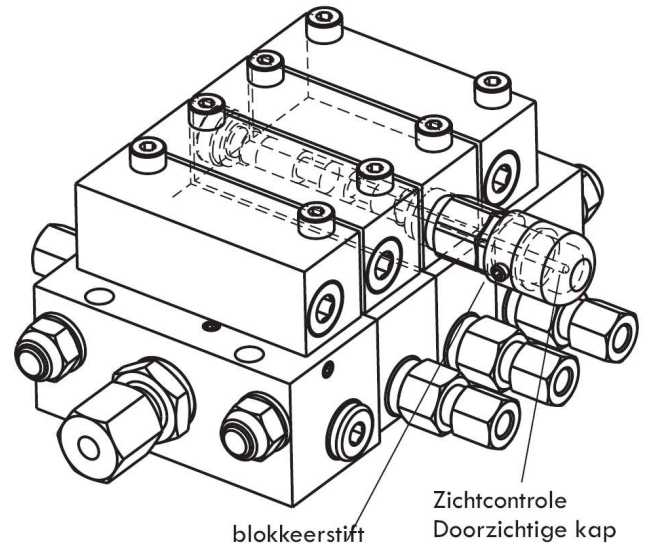

Voor een opbouw in na-uitrusting van een naderingschakelaar moet de blokkeerstift eruit gehaald worden en de kap verwijderd. Daarna de naderingschakelaar inschroeven en de blokkeerstift terugzetten.

Functie beschrijving:

Aan de plunjer van een doseerelement (1) wordt een Stift (2) bevestigd. Deze verschijnt bij iedere slag in de doorzichtige kap (3).

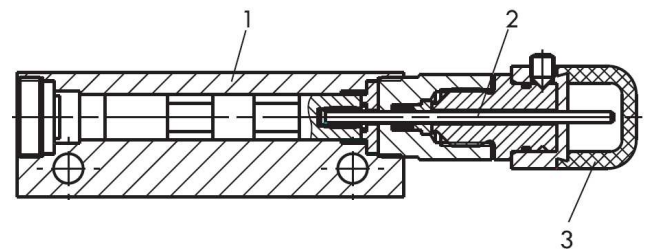

Afmetingen:

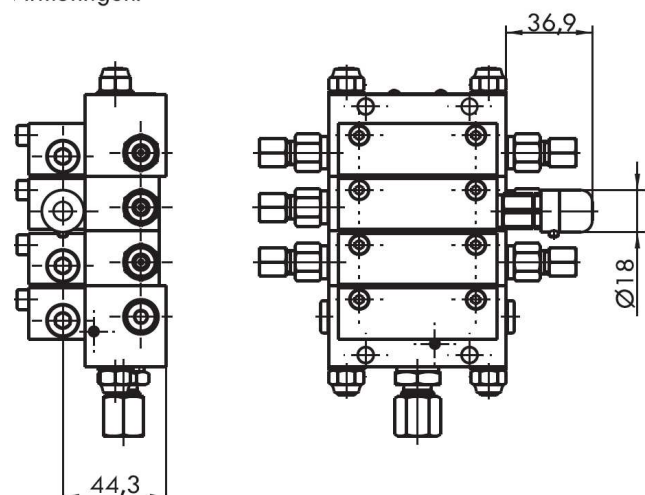

## PROGRESSIEF VERDELER SXE-2 HERBOUWEN VAN VERDELER

De progressieve verdeler SXE-2 kan, dankzij zijn modulaire opbouw, gemakkelijk verbouwd worden. Indien er smeerpunten bijkomen of wegvallen kan er op ieder moment een aanpassing gebeuren door het bijzetten of weghalen van elementen of door het monteren van blindelementen.

De elementen van een progressief verdeler SXE-2 bestaan uit een basiselement (Blz. 6) en een doseer- of blindelement (Blz. 7).

Het debiet van een bestaande verdeler kan door het veranderen van een doseerelement aangepast worden.

### **Beschrijving:**

- De verbindingbouten M5x35 losschroeven.
- Bestaande doseer- of blindelement verwijderen.
- Een nieuw doseer- of blindelement op de basis aanbrengen.
- De bouten terugschroeven met een momentsleutel (5 Nm).

De elementen moeten vooraf gemonteerd worden, vooraleer ze tussen de verdeler aan te brengen. Daarvoor moet men een doseerelement voormonteren op een basiselement. Zoals hieronder beschreven.

### **Beschrijving:**

- De trekbouten (1), die de verdeler samenhouden losschroeven.
- De verdeler op de gewenste plaats uiteenhalen.
- De nieuwe elementen toevoegen of andere verwijderen.
- De verdeler met nieuwe aangepaste trekbouten terug samenstellen (zie Tabel)

### **Opgepast:**

**Deze aanpassing vereist de meeste zorg en nethheid.**

Opmerking: Een SXE-2 verdeler moet altijd samengesteld worden door tenminste 3 Doseerelementen en door ten hoogste 10 elementen.

Indien er bij het demonteren, een dichtring beschadigd wordt of verloren gaat, kan men deze altijd bijbestellen. De bestelnummers voor de basiselementen bevinden zich pagina 6 en voor de doseerelementen op pagina 7.

Element SXE-2 :

Verbindingsbouten M5x35  
Bestelnr.: 090091202123

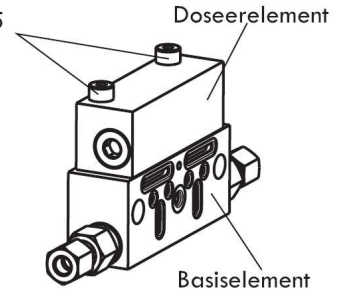

Verdeler SXE- 4/6:

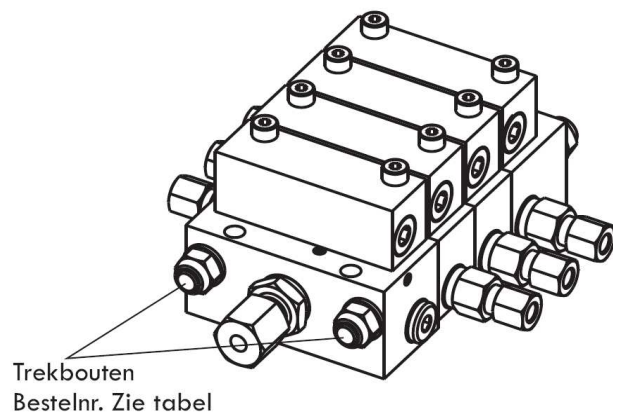

Schijf B8,4  
Bestelnr.: 0900125004132

Vijs M8,  
Zelfborgend  
Bestelnr.: 090098200213

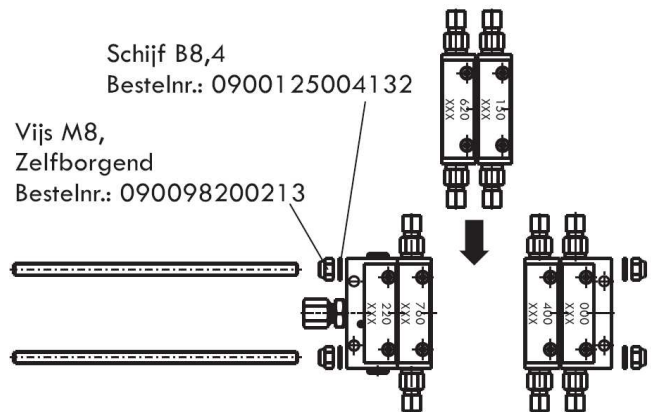

Tabel voor trekbouten:

Verdeler grootte	Grootte trekbout	Bestelnummer
SXE-2 3/6	M8 X 117	0802 000 400
SXE-2 4/8	M8 X 140	0802 000 401
SXE-2 5/10	M8 X 163	0802 000 402
SXE-2 6/12	M8 X 187	0802 000 403
SXE-2 7/14	M8 X 210	0802 000 404
SXE-2 8/16	M8 X 234	0802 000 405
SXE-2 9/18	M8 X 257	0802 000 406
SXE-2 10/20	M8 X 280	0802 000 407



## MONTAGE VAN ALLE SOORTEN PROGRESSIEFVERDELERS

## MONTAGE POUR TOUS LES REPARTITEUR PROGRESSIFS

### Opbouw:

Bij de montage van een verdeler moet men er rekening mee houden dat de plunjers horizontaal staan. De oppervlakte waarop gemonteerd wordt moet vlak zijn en zonder hindernissen.

### Implantation:

Lors du montage du répartiteur, faite en sorte que les pistons se trouvent en position horizontale. La surface de montage doit être égale et sans entrave.

Montage van de verdeler: juist  
Montage du répartiteur: correct

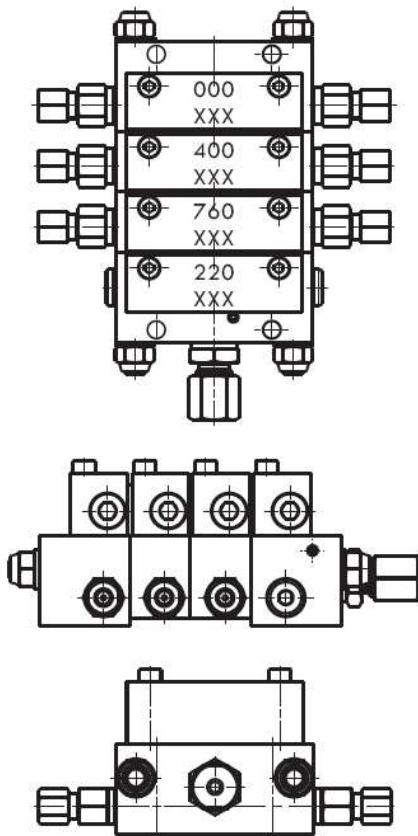

Montage van de verdeler: fout  
Montage du répartiteur: incorrect

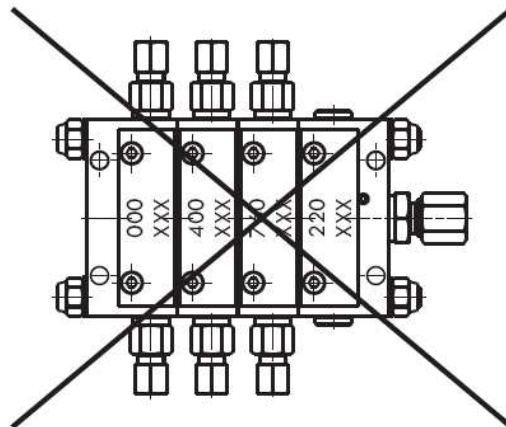

## REPARTITEUR PROGRESSIF SXE-2 CLE DE COMMANDE

### Entrée du répartiteur :

Le répartiteur progressif SXE-2 est livrable avec une union droite mâle, un coudé mâle ou un coudé articulé mâle. Lors de la commande il faut préciser le diamètre :

- GE pour union droite mâle
- WE pour union coudé mâle
- WS pour coudé articulé mâle
- Sans indication, le répartiteur est fourni avec une union droite.

### Sortie du répartiteur :

La sortie du répartiteur est livrable avec un anti-retour type LL ou L . Lors de la commande il faut préciser le diamètre.

- LL pour anti-retour type LL
- L pour anti-retour type L
- Sans indication, le répartiteur est fourni avec un anti-retour LL.

### Débits :

Le volume des éléments de dosage est à préciser de chaque côté de la sortie du répartiteur.  
Le débit est indiqué, voir description page 7, de 100 à 760 (sans SXE-2). Les éléments aveugles ont la description 000.

En cas de sorties rassemblés, voir page 8 à 10, il faut totaliser le volume. Les bouchons des éléments aveugles ne sont pas pris en considération.

Les bouchons et pontets sont marqués par un tiret. La vis d'obturation enlevée est visualisé par un astérisque.  
Les éléments de dosage équipés d'une sonde de proximité sont marqués par NS. Remarquez que la sonde est applicable uniquement du côté droit du répartiteur.

Exemple de commande:

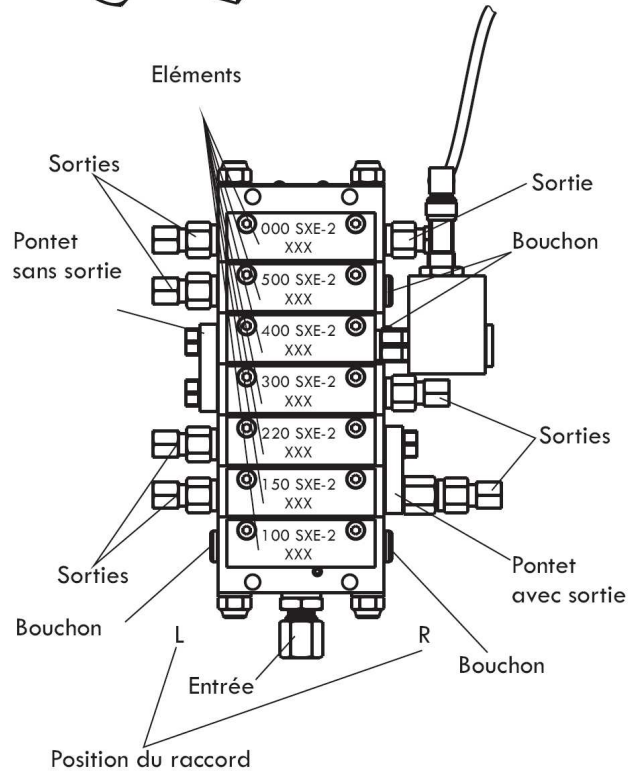
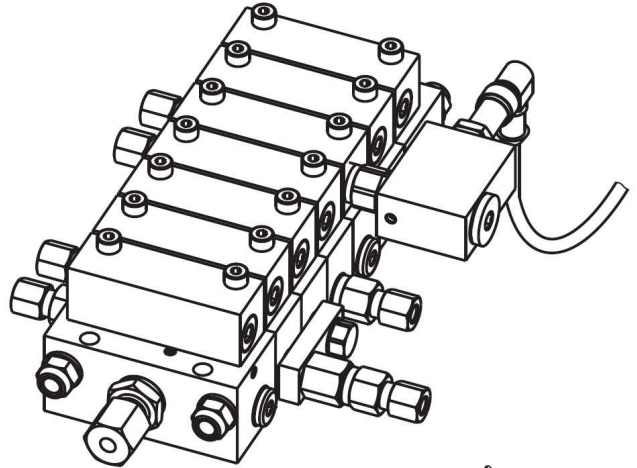

Article	SXE-2	7	/	7	-	GE6	/	RV6LL	R	100	/	370	/	----	/	1400*	/	--NS*	/	-----	/	000
Nombre d'éléments									L	100	/	150	/	220	/	-----*	/	-----*	/	1000	/	000
Nombre de sorties																						
Union Entrée																						
Union Sortie																						
Position du raccord																						
Débit																						

Onder voorbehoud van wijzigingen – Sous réserve de modifications



## MODULAIRE PROGRESSIEFVERDELERS SX4 EN UX4

### OPBOUW VAN DE PROGRESSIEFVERDELER

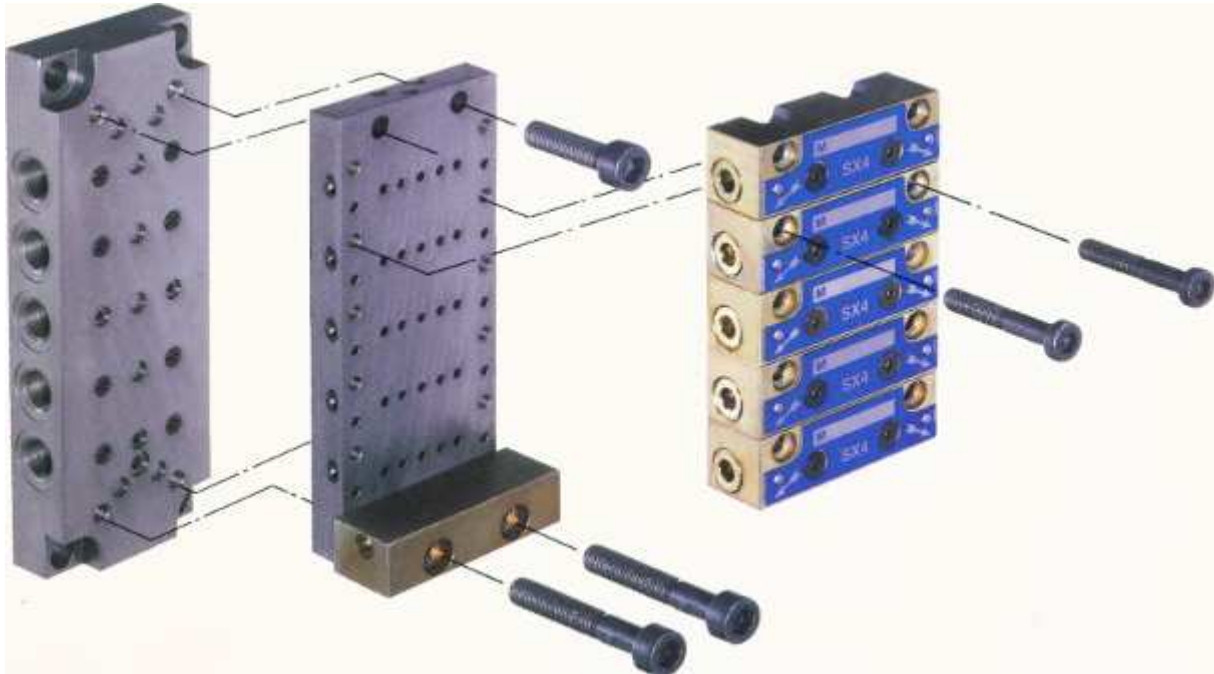

- Grondplaat (voor te monteren), tussenplaat, doseerelementen: willekeurig te combineren.
- Doseerelementen zijn als volledige eenheid of apart te monteren en snel te vervangen.
- Verandering van het doseervolumen door een verwisseling van de elementen.
- Afstopelementen voor ongebruikte uitlaten zijn zonder probleem door doseerelementen te vervangen. Er zijn reserve-uitlaten voor uitbreidingen voorzien.
- Geblokkeerde smeerpuntleidingen zijn door het openen van proefschroeven te lokaliseren zonder dat men leidingen moet losmaken.
- De volledige doseerblok kan door het losmaken van enkele schroeven weggenomen worden en b.v. door een gecontroleerde blok vervangen worden.
- Gereduceerde stock omdat alle bouw-elementen te combineren zijn.
- Individuele samenstelling van complete verdelers bij onderhoud en nieuwbouw.

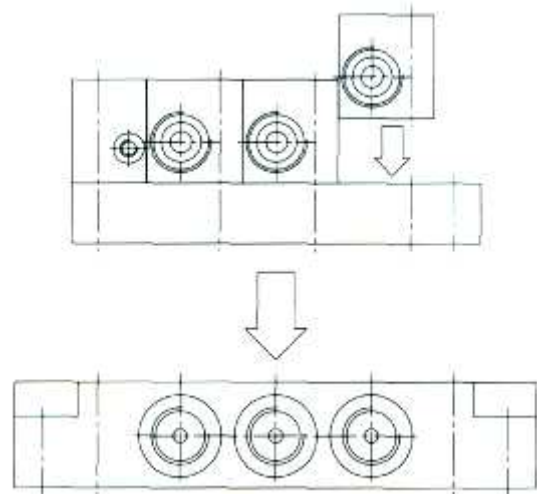



Opbouwtekening:

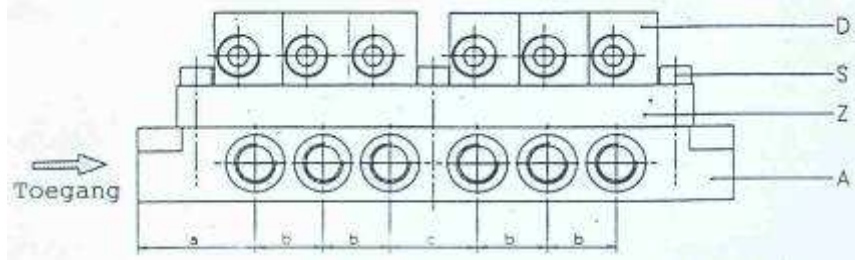

- A = aansluitingsplaat  
Z = tussenplaat  
D = doseerelement  
S = bevestigingsschroef (tussenplaat op aansluitingsplaat)  
C = grotere afstandmaat vanaf 12 uitlaten:  
bij 12 uitlaten tussen het 3<sup>de</sup> en 4<sup>de</sup> doseerelement  
bij 14 uitlaten tussen het 4<sup>de</sup> en 5<sup>de</sup> doseerelement  
bij 16 uitlaten tussen het 4<sup>de</sup> en 5<sup>de</sup> doseerelement  
bij 18 uitlaten tussen het 5<sup>de</sup> en 6<sup>de</sup> doseerelement  
bij 20 uitlaten tussen het 5<sup>de</sup> en 6<sup>de</sup> doseerelement

### MATEN

maten	L bij het aantal uitlaten								B1	B2	H	G1	G2	a	b	c	d	e	f	g	h
	06	08	10	12	14	16	18	20													
SX4	120	142	164	192	214	236	258	280	60	68	61	R1/4	R1/4	38	22	28	25	12	47	6.5	9
UX4	166	199	232	270	303	340	373	406	100	110	81	R1/2	R3/8	50	33	38	30	15	82	9	9

### TECHNISCHE GEGEVENS

Doseervolume per cyclus en uitlaat	Zie bestelgegevens
Toelaatbare overdruk	150 bar
Volumestroombereik	SX4 10 ... 2000 cm <sup>3</sup> /min UX4 50 ... 6000 cm <sup>3</sup> /min
Medium	Olie en vet
Viscositeitsbereik	≥ 50 mm <sup>2</sup> /s
Penetratiebereik	≤ NLGI-KL. 2
Temperatuurbereik	-20°C tot +80°C
Grondstof	Aansluitplaat AL Tussenplaat AL Doseerelementen verzinkt St
Gewicht	SX4 0.300 + 0.385 x elementen kg UX4 1.250 + 1.200 x elementen kg

### CONTROLE-ELEMENTEN

Benaderingsschakelaar N12  
Aluminium behuizing

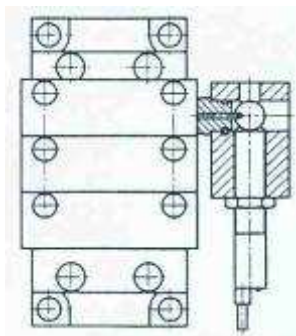

Benaderingsschakelaars N18 en N30  
Behuizing Trogamid doorzichtig

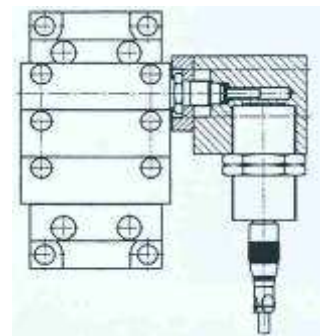

Alle uitvoeringen onder voorbehoud van wijzigingen