



SMERING VOOR KETTINGEN



DOOR SPUITEN

(ZONDER LUCHT)

Schakel per schakel

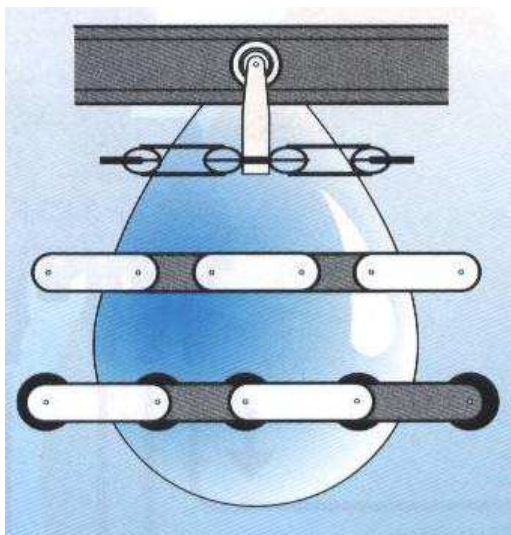

LUBRIFICATION POUR DES CHAINES



PAR INJECTION

(SANS AIR)

Maillon par maillon

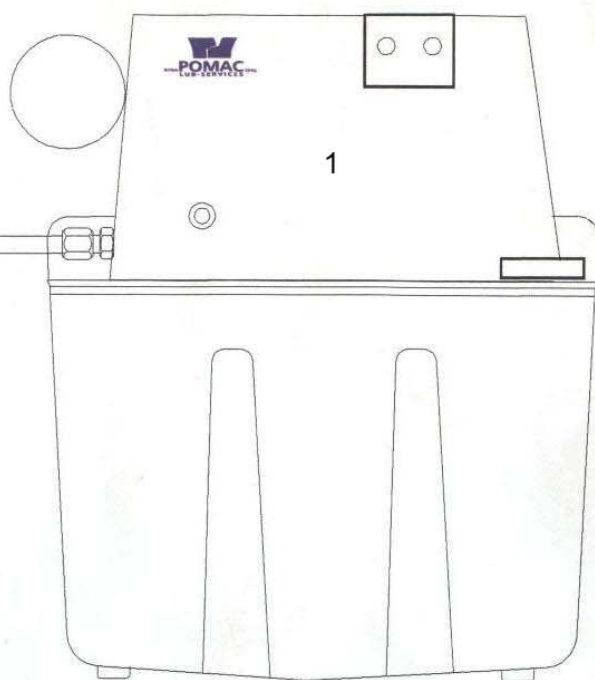
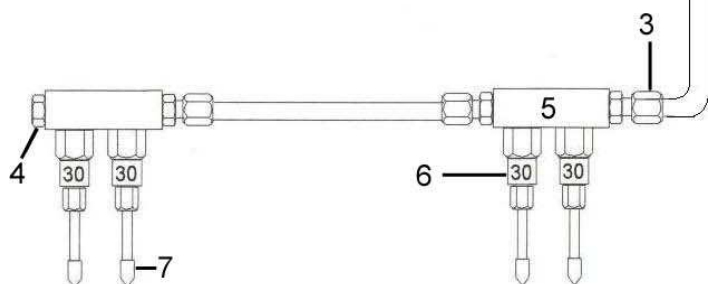
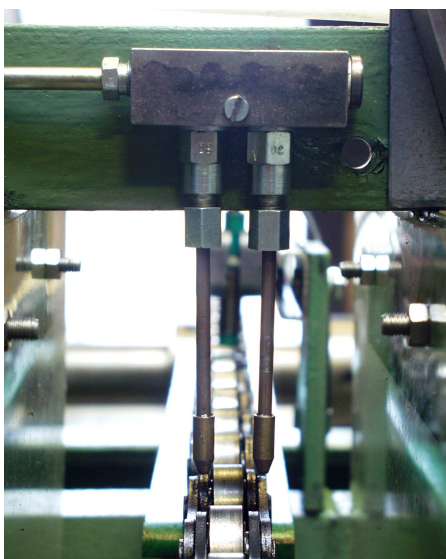

- 1= tandwielpompe / pompe à engrenage
- 2= hoofdleiding staal / tuyau principale acier ϕ 8 mm
- 3= rechte koppeling / raccord droit GE-8 LLM 10x1
- 4= stop / bouchon 10x1
- 5= verdeler / jonction 1x2
- 6= volumetrische doseur, 30 mm³ beste spuit resultaat / doseur volumétrique, 30 mm³ meilleure effect d'injection
- 7= spuitkop met staalbuis ϕ 4 mm max. 400 mm lang / tête d'injection avec tuyau d'acier ϕ 4mm, longueur max. 400mm

Onder voorbehoud van wijzigingen – Sous réserve de modifications



UNITÉ COMPACTE 3 ET 6 L AVEC POMPE À ENGRENAGE

UTILISATION

Dans des systèmes de graissage UNIFLUX avec doseurs dynamiques ou statiques ou avec distributeurs progressifs.

LUBRIFIANT

Huile ou graisse fluide

- électronique intégrée
- cycles de lubrification dépendant du temps de fonctionnement de la machine
- pompes de grande puissance
- réservoir transparent et anti-choc
- fixation par la base ou dorsale
- protection maximale des câbles

FONCTIONNEMENT

Modèle 1 pour doseurs UNIFLUX

L'électronique intégrée commande et contrôle le système. On déclenche une lubrification : soit par une action sur le bouton d'appel manuel de lubrification intermédiaire, soit à la fin du temps de cycle sélectionné. Les temps de cycle sont réglables : en temps (minutes) ou en nombre d'impulsions (émises par la machine). Le temps de cycle dépend du fonctionnement de la machine. Le cycle de la prochaine lubrification (dépendant du temps ou nombre d'impulsions) n'est compté qu'à la condition qu'un contact externe, libre de potentiel ait été fermé. Cela prévient contre toute lubrification excessive (raccordements court-circuités ou départ de l'usine). Lubrification : déroulement. Mise en marche de la pompe. L'interrupteur de pression maxi et le limiteur de pression réagissent à l'augmentation de pression. La pompe est alors stoppée; retardée du temps de surveillance qui est réglable. La pression dans la ligne principale diminuera jusqu'à 1 bar, permettant ainsi le rechargement des doseurs.

La lampe témoin verte signale : en service. Elle clignote chaque fois que le dispositif de décomptage du cycle reçoit une impulsion (en mode « temps » ou en mode « impulsions »).

La lampe témoin rouge allumée ainsi que l'enclenchement du relais d'alarme libre de potentiel signalent des « défauts » tels que:

- a contrôle de la montée en pression. L'interrupteur de pression maxi n'a pas fermé de contact à partir de la mise en marche de la pompe jusqu'à la fin du temps de surveillance.
- b contrôle de l'abaissement de pression. L'interrupteur de pression mini (intégré à la pompe) n'a pas enregistré la fermeture de son contact à la mise en route de la pompe.
- c contrôle du niveau de lubrifiant dans le réservoir. Le contact de contrôle de niveau est ouvert.

Les défauts a et b ont pour conséquence de ne pas permettre un redémarrage d'un nouveau cycle de graissage à leur enregistrement.

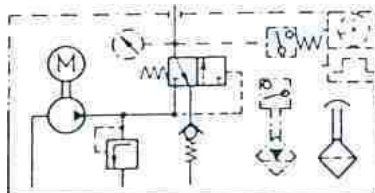
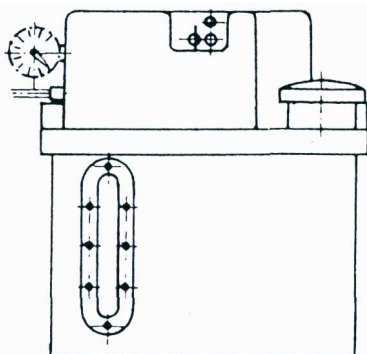

Sous réserve de modifications



Modèle 1A pour doseurs UNIFLUX

Identique au modèle 1. mais le redémarrage de la pompe ne sera pas autorisé après commutation de bas niveau (défaut c) et ceci:

- a a la fin d'un cycle de graissage
- b a la mise en route
- c a la demande d'un graissage intermédiaire

Modèle 1B pour distributeurs « progressifs »

Identique au modèle 1. mais possibilité de raccorder un contrôleur de fonctionnement des distributeurs progressifs à la place du contrôleur de pression maxi.

Modèle 1C pour distributeurs « progressifs »

Identique au modèle 1A. mais possibilité de raccorder un contrôleur de fonctionnement des distributeurs progressifs à la place du contrôleur de pression maxi.

Modèle 2

Unité compacte sans électronique incorporée. Peut être livrée avec contrôleur de niveau, interrupteur de pression maxi ou manomètre selon désir.

Caractéristiques: réservoir de 31 ou 61	
GENERALES Poids Réservoir T° C ambiante Protection	VERSION 1 l/min 4.5 kg 8.9 kg 3 L 6 L 0 – 40°C IP 53
HYDRAULIQUE T° C huile Lubrifiant, viscosité de service (autre de demander) Pression maxi Pression résiduelle Ligne primaire long maxi avec tube 4x6 et huile 100Cst Capacité de dosage avec doseurs type « dynamique » Capacité de dosage avec doseurs type « statique »	0 – 40°C Huile minérale 50 – 750 mm ² /s Graisse liquide NLGI 000 45 bar 1 bar 10 20 30 40 m 4 3 2 1 cm ² Suivant perte de charge
MOTEUR (2700 t/mn) Tension/fréquence Puissance Fonctionnement maxi (S2) Fonctionnement recommandé (S3): Pour temps fonctionnement (graissage): (repos intervalles) :	220V/50Hz en 60Hz (et autre tension sur demande) 285 W/125 W 5 min. 1 2 4 8 16 50 min. 10 15 25 45 70 100 s(*)
CONTRÔLE – COMMANDE Temps de graissage Temps de surveillance Intervalles : mode temporisé Intervalles : mode impulsion	tû: 1 à 60 s tn: 0 à 15 s tz: 0.5 à 2047 min tz: 0 à 4095 coups de la machine (max. 50Hz)
CONTACT SORIE ALARME Libre de tension	3 A, 250 V AC ou 1 A, 60 V DC

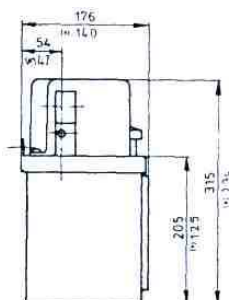
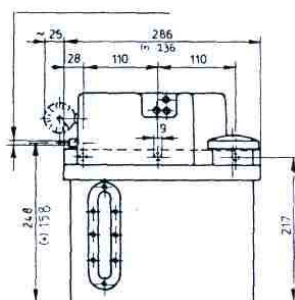

(*) les mesures pour réservoir 3 L

Sous réserve de modifications



DOSEURS

SYSTÈME DYNAMIQUE, CYCLIQUE ET VOLUMÉTRIQUE EN ACIER GALVANISÉ

L'élément de base du graissage centralisé EXACTOLUB est le doseur :

Il travaille suivant le principe d'une pompe à piston, actionnée par impulsions hydrauliques. Chaque impulsion hydraulique entraîne le déplacement rapide du piston qui chasse l'huile contenue dans la chambre de dosage à travers le clapet de non-retour vers le point à graisser. En fin de course, après débit d'une quantité exactement dosée d'huile, la pointe conique du piston obture la sortie du doseur, arrêtant ainsi le débit de lubrifiant, la pression subsistant dans la ligne principale le ressort repousse le piston du doseur. Le lubrifiant, en passant par le jeu, entre le piston et la paroi du cylindre, recharge la chambre de dosage.

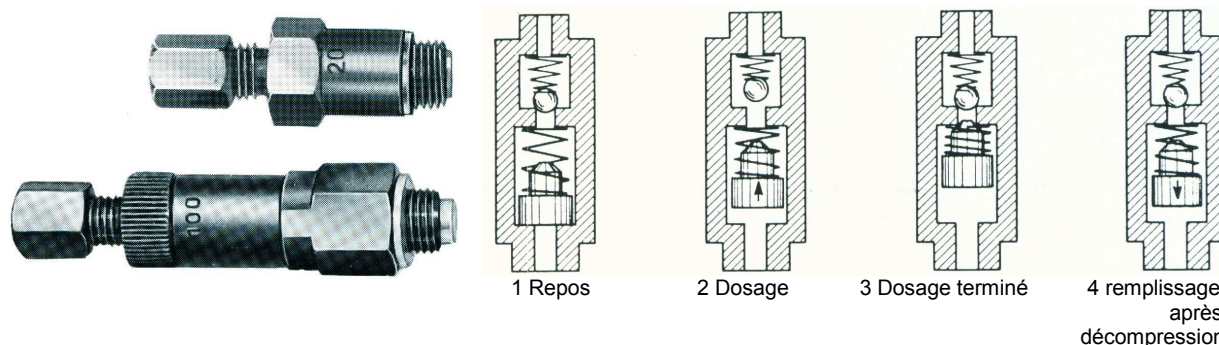

APPLICATION: pour le système de graissage centralisé "UNIFLUX"

LUBRIFIANTS: - huiles : viscosité de 10 à 1500 mm² / sec
- graisses : grade NLGI de 00 et 000

DEBIT: les débits sorties sont garantis de 10 à 1.000 mm³, en cas d'écart, les appareils sont échangés

TUBES DE GRAISSAGE: - Ø extérieur de 4 mm, exécution standard
- sur simple échange de l'embout conique, des tubes de 2.5 mm extérieur peuvent être utilisés.

TUBES D'ALIMENTATION DES DISTRIBUTEURS: Ø 6 mm extérieur

JOINTS DES DISTRIBUTEURS: 14x10x2 mm extérieur

PRESSIONS DE SERVICE: 20 à 80 bars

MOMENT D'INERTIE: 2.2 à 2.5 mkp

FILETAGE: 10x1 mm

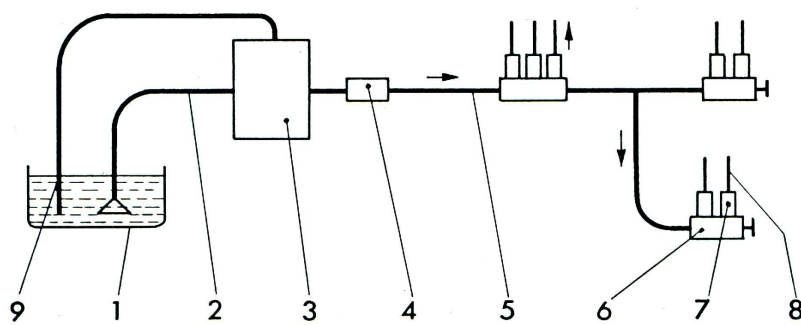

REPÈRE DÉNOMINATION

- 1 Réservoir à huile
- 2 Ligne d'aspiration (avec filtre)
- 3 Pompe de graissage centralisé
- 4 Soupape d'arrêt de décompression
- 5 Lignes principales
- 6 Boîtes de distribution
- 7 Doseurs EXACTOLUB
- 8 Lignes secondaires
- 9 Lignes de décharge

Aussi disponible en inox!

Sous réserve de modifications



DOSEURS

Les doseurs sont peu encombrants. Ils travaillent dans n'importe quelle position. La capacité nominale de chaque doseur est marquée sur le corps en mm³.

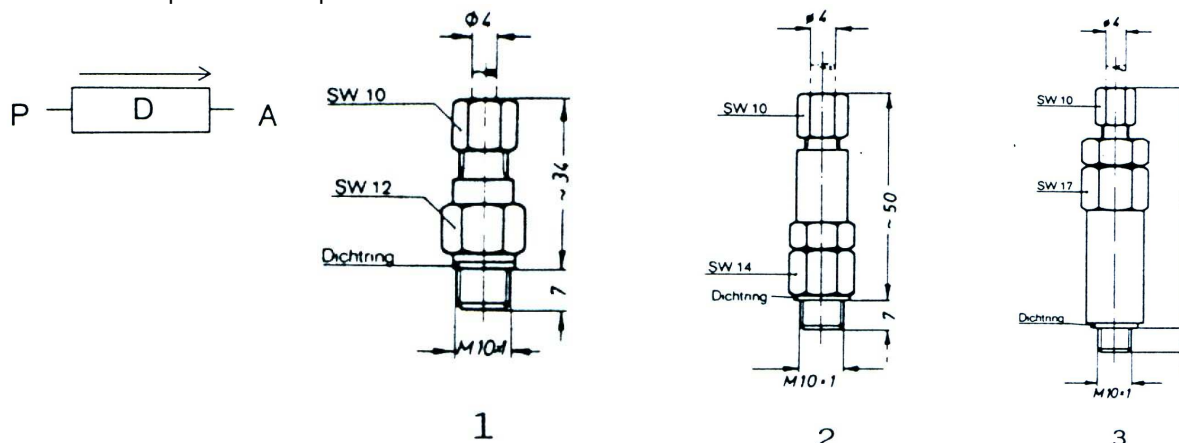

Volume de dosage	Figure	Caractéristique	Poids gr.	N° de commande
5 mm ³	1	0 of 5	26	CSD.ST.DY-0005
10 mm ³	1	1 of 10	26	CSD.ST.DY-0010
20 mm ³	1	2 of 20	26	CSD.ST.DY-0020
(*) 30 mm ³	1	3 of 30	26	CSD.ST.DY-0030
50 mm ³	1	5 of 50	26	CSD.ST.DY-0050
100 mm ³	1	10 of 100	26	CSD.ST.DY-0100
200 mm ³	2	20 of 200	43	CSD.ST.DY-0200
300 mm ³	2	30 of 300	43	CSD.ST.DY-0300
500 mm ³	3	50 of 500	100	CSD.ST.DY-0500
1000 mm ³	3	100 of 1000	100	CSD.ST.DY-1000

(*) On obtient le meilleur résultat d'injection avec 30mm³

	Accessoires	Tuyau Ø	N° de commande	Bar	M
a	Bicône	6 mm	LK.KR.ME-06	100	
b	Visse raccord	6 mm	LK.OSV.ST-06	100	M10x1
c	Bouchon		CSV.WS.ST-ST	100	M10x1
d	Joint		CSV.WS.DR-ALU		14x10x2
e	Bicône	4 mm	LK.KR.ME-04	40	
f	Écrou raccord	4 mm	CK.OSM.04LL	40	M8x1

Accessoires pour tuyau Ø 2 mm sur demande.

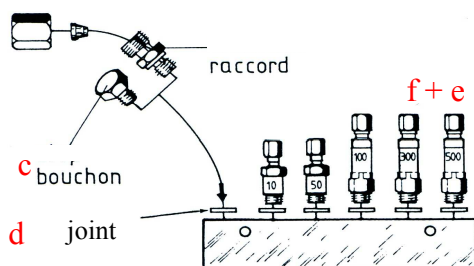

Remarque:
Doseurs (merk: TECALEMIT/TECHNOLUB) à étanchéité sans joint (métal sur métal). Quelques pièces sont disponible en acier galvanisé, laiton et aluminium. Liste sur demande.

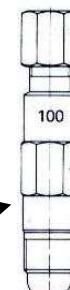

TETE D'INJECTION POUR LUBRIFICATION DES CHAINES

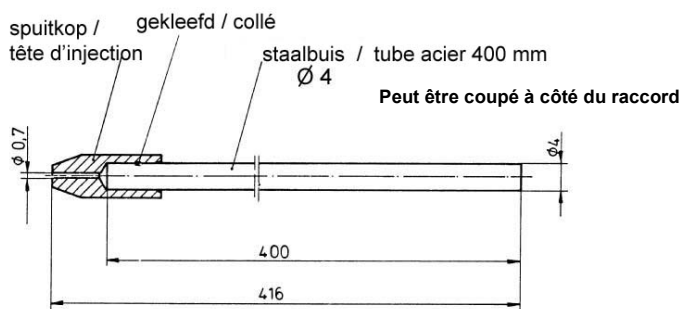

Sous réserve de modifications



DISTRIBUTEURS

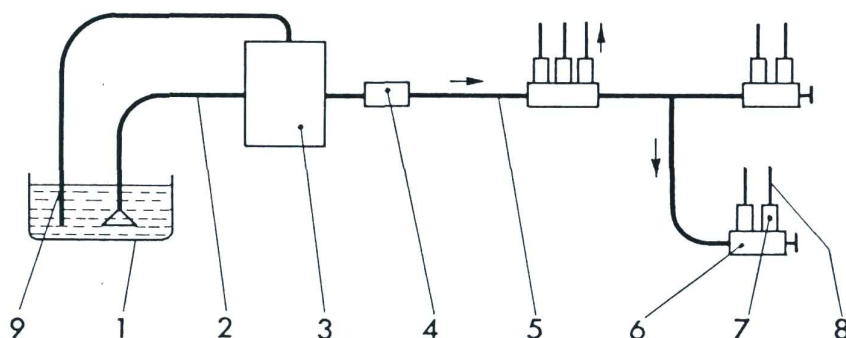

Repère	Dénomination
1	Réservoir à huile
2	Ligne d'aspiration (avec filtre)
3	Pompe de graissage centralisé
4	Soupape d'arrêt de décompression
5	Lignes principales
6	Boîtes de distribution
7	Doseurs EXACTOLUB
8	Lignes secondaires
9	Ligne de décharge

BOITES DE DISTRIBUTION

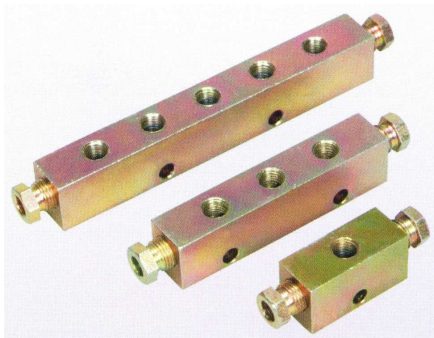

Les doseurs sont vissés dans des boîtes de distribution. Celles-ci sont disponibles en deux gammes: départs sur un côté et départs sur deux côtés, avec un nombre variable de sièges filetés (M 10 x 100) pour la fixation des doseurs ou des éléments de raccordement. Les extrémités des boîtes de distribution sont munies de raccords incluant bicone et écrou pour canalisation de 6 mm diamètre extérieur. Les départs non utilisés s'obturent au moyen d'un obturateur fileté.

DISTRIBUTEURS BILATERALS

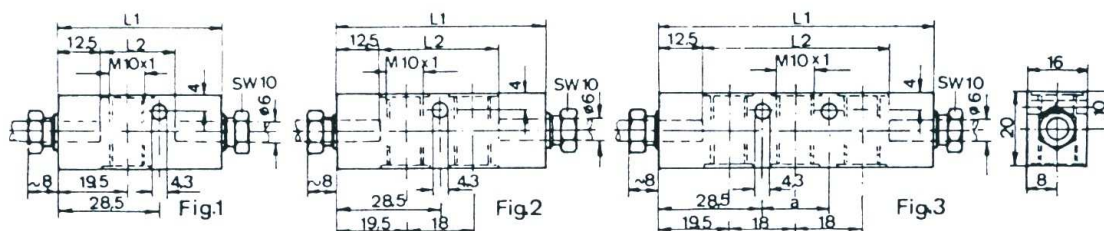

Sorties	Fig.	N° de commande	Dimensions			Poids Kg/p.
			a	L1	L2	
2X1	1	CSV.ST.2X01	...	45	20	0.085
2X2	2	CSV.ST.2X02	...	57	32	0.105
2X3	3	CSV.ST.2X03	18	75	50	0.135
2X4	3	CSV.ST.2X04	36	93	68	0.170
2X5	3	CSV.ST.2X05	54	111	86	0.200
2X6	3	CSV.ST.2X06	72	129	104	0.235
2X7	3	CSV.ST.2X07	90	147	122	0.265
2X8	3	CSV.ST.2X08	108	165	140	0.300
2X9	3	CSV.ST.2X09	126	183	158	0.335
2X10	3	CSV.ST.2X10	144	201	176	0.365
2X11	3	CSV.ST.2X11	162	219	194	0.395
2X12	3	CSV.ST.2X12	180	237	212	0.430

Sous réserve de modifications



LES RACCORDS, TUYAUX, BRIDES ETC. LES PLUS UTILISES POUR GRAISSAGE CENTRALISE AVEC HUILE OU GRAISSE LIQUIDE

Pos.	N°	N° de commande	Description		
1		LPA.WNF.04-02	Tuyau PA doux transparent	Ø 4/2	
2		LPA.WSW.04-02	Tuyau PA doux noir	Ø 4/2	
3		LPA.HNF.06-04	Tuyau PA dur transparent	Ø 6/4	
4		LPA.HSW.06-04	Tuyau PA dur noir	Ø 6/4	
5		LPA.WBL.06-04	Tuyau PA doux bleu	Ø 6/4	
6		LME.ST-G.06-04	Tube acier zingué jaune	Ø 6/4	
7		LME.ST-G.08-06	Tube acier zingué jaune	Ø 8/4	
8		LME.CU.04-02	Tube cuivre Ø 4/2	Ø 4/2	
9		LME.CU.06-04	Tube cuivre Ø 6/4	Ø 6/4	
10		LPA.E.04-2	Douille d-insertission	Ø 4/2	
11		LPA.E.05-6-4	Douille d-insertission	Ø 5-6/4	
12		LB.LK.01X04	Bride galvanisés	Ø 1/4	
13		LB.LK.01X06	Bride galvanisés	Ø 1/6	
14		LB.LK.01X08	Bride galvanisés	Ø 1/8	
15		LB.LK.02X04	Bride galvanisés	Ø 2/4	
16		LB.LK.02X06	Bride galvanisés	Ø 2/6	
17		LB.LK.03X04	Bride galvanisés	Ø 3/4	
18		LB.LK.03X06	Bride galvanisés	Ø 3/6	
19		LB.LK.04X04	Bride galvanisés	Ø 4/4	
20		LB.LK.04X06	Bride galvanisés	Ø 4/6	
21		LB.LK.05X04	Bride galvanisés	Ø 5/4	
22		LB.LK.06X04	Bride galvanisés	Ø 6/4	
23		LB.LK.TF4	Collier câble plastic max. Ø 31.4 mm		
24		VBM.ZTV.BM04X08	Vis auto-taraudeuse M 4 x 8 mm		
25		CK.GE.04BSF04 *	Raccord union mâle acier conique	Ø 4-1/4	
26		CK.GE.04M06X075 *	Raccord union mâle acier conique	Ø 4-6 x 0.75	
27		CK.GE.04M06X100	Raccord union mâle acier conique	Ø 4-6 x 1	
28		CK.GE.04M08X100	Raccord union mâle acier conique	Ø 4-8 x 1	
29		CK.GE.04M08X125 *	Raccord union mâle acier conique	Ø 4-8 x 1.25	
30		CK.GE.04M10X100	Raccord union mâle acier conique	Ø 4-10 x 1	
31		CK.GE.04R02	Raccord union mâle acier conique	Ø 4-1/8	
32		CK.GE.06LLM06X1	Raccord union mâle conique	Ø 6-6 x 1	
33		CK.GE.06LLM08X1	Raccord union mâle conique	Ø 6-8 x 1	
34		CK.GE.06LLM10X1	Raccord union mâle conique	Ø 6-10 x 1	
35		CK.GE.06LLR02	Raccord union mâle conique	Ø 6-1/8	
36		CK.GE.06LM10X1B **	Raccord union mâle cylindrique	Ø 6-10 x 1	
37		CK.GE.06LR04 *	Raccord union mâle conique	Ø 6-1/4	
38		CK.GE.08LL10X1B **	Raccord union mâle cylindrique	Ø 8-10 x 1	
39		CK.GE.08LLR02 *	Raccord union mâle conique	Ø 8-1/8	
40		CK.GE.08LLR04 *	Raccord union mâle conique	Ø 8-1/4	
41		CK.WE.04M06X100	Raccord coudé mâle acier conique	Ø 4-6 x 1	
42		CK.WE.04M08X100	Raccord coudé mâle acier conique	Ø 4-8 x 1	
43		CK.WE.04M08X125	Raccord coudé mâle acier conique	Ø 4-8 x 1.25	
44		CK.WE.04M10X100	Raccord coudé mâle acier conique	Ø 4-10 x 1	
45		CK.WE.04R02	Raccord coudé mâle acier conique	Ø 4-1/8	
46		CK.WE.06LLM06X1	Raccord coudé mâle conique	Ø 6-6 x 1	
47		CK.WE.06LLM08X1	Raccord coudé mâle conique	Ø 6-8 x 1	
48		CK.WE.06LLM10X1 **	Raccord coudé mâle conique	Ø 6-10 x 1	
49		CK.WE.06LLR02 *	Raccord coudé mâle conique	Ø 6-1/8	
50		CK.WE.06LR04 *	Raccord coudé mâle conique	Ø 6-1/4	

Sous réserve de modifications



51	CK.WE.08LLM10X1 **	Raccord coudé mâle conique	Ø 8-10 x 1	
52	CK.WE.08LLR02 *	Raccord coudé mâle conique	Ø 8-1/8	
53	CK.WE.08LR04 *	Raccord coudé conique NPT	Ø 8-1/4	
54	CK.G.04LL	Raccord égal union double	Ø 4	
55	CK.G.06L	Raccord égal union double	Ø 6	
56	CK.G.08L	Raccord égal union double	Ø 8	
57	CK.WSV.06L	Raccord coudé égal p. cloison	Ø 6	
58	CK.WSV.08L	Raccord coudé égal p. cloison	Ø 8	
59	CK.SV.06L	Raccord union double p. cloison	Ø 6	
60	CK.SV.08L	Raccord union double p. cloison	Ø 8	
61	CK.SR.04LL	Bague acier tuyau Ø 4 mm L= 6 mm		
62	CK.SR.06LL	Bague acier tuyau Ø 6 mm L= 7 mm		
63	CK.SR.06S	Bague acier tuyau Ø 6 mm L= 9.5 mm		
64	CK.SR.08LL	Bague acier tuyau Ø 8 mm L= 7 mm		
65	CK.SR.08S	Bague acier tuyau Ø 8 mm L= 9.5 mm		
66	LK.KR.ME-04	Bicone laiton tuyau Ø 4 mm L= 5.5 mm		
67	LK.KR.ME-06	Bicone laiton tuyau Ø 6 mm L= 6.5 mm		
68	LK.KR.ME-08	Bicone laiton tuyau Ø 8 mm L= 6.5 mm		

* = applications spéciales

** = généralement pour des branchement des distributeurs

Les plusieurs articles sont aussi en vente en inox; quelques raccords aussi en laiton.
Tous les tuyaux de Ø 4 mm peuvent être fourni, remplis avec de la graisse liquide.