

UN CONCENTRÉ DE  
PUISSANCE

## simalube® IMPULSE – l'amplificateur de pression



**simalube® IMPULSE – amplificateur de pression jusqu'à 10 bar**

**simalube® IMPULSE** est le complément idéal du graisseur éprouvé simalube, dans toutes les situations où la pression doit être élevée. Placez tout simplement **simalube® IMPULSE** sur le point de graissage, vissez et activez le graisseur simalube désiré: vous pouvez déjà atteindre une contre-pression allant jusqu'à 10 bar. Pas de réglages supplémentaires nécessaires sur l'appareil. La DEL informe à chaque instant de l'état et du fonctionnement du **simalube® IMPULSE**.

### Avantages de l'amplificateur de pression **simalube® IMPULSE**:

- Contrôle du fonctionnement avec la DEL
- Modulaire et réutilisable plusieurs fois
- Protège la graisse contre la surpression
- Simplicité extrême d'utilisation



**simalube®**  
smart lubrication  
IMPULSE

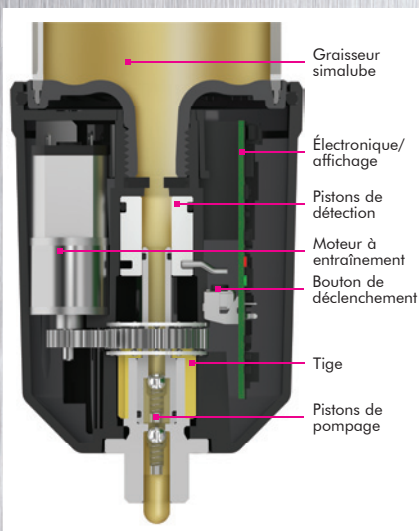

**simalube® IMPULSE assure un graissage fiable avec une pression élevée et de longs tubes de graissage. Avec les graisseurs automatiques simalube, cet amplificateur de pression propulse la graisse ou l'huile jusqu'à 10 bar avec 0,5 ml par impulsion dans les points de graissage désirés. L'affichage DEL de l'amplificateur intelligent de pression informe en continu sur l'état de fonctionnement actuel et émet un clignotement vert lorsque l'appareil fonctionne correctement.**

**Bénéficiez des avantages de l'amplificateur simalube® IMPULSE:**

- Impulsions de lubrification d'environ 0,5 ml d'huile ou de graisse jusqu'à NLGI 2 pour une pression allant jusqu'à 10 bar
- Signalisation de l'état de fonctionnement actuel au moyen d'une DEL qui clignote (vert/rouge)
- Le réglage de la durée peut être modifié à tout moment par l'intermédiaire du graisseur
- Système modulaire, entièrement compatible avec les graisseurs simalube de 60, 125 et 250 ml
- Changement du graisseur sans démontage du **simalube® IMPULSE**
- Protège la graisse contre la surpression, puisque seule la dose est sous pression
- Le système permet de déplacer le graisseur de 4 mètres maximum pour un éloignement des zones à risque ou des zones à des températures élevées
- Les dimensions compactes permettent une installation dans des espaces très réduits
- Fonctionne sans problème dans toutes les situations, y compris sous l'eau
- Economies considérables grâce à sa réutilisation

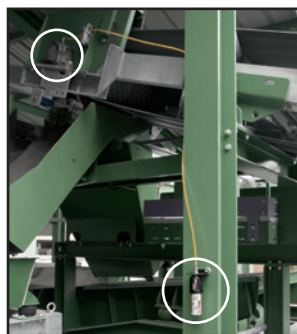

**Données techniques**

<b>simalube® IMPULSE</b>	<b>Amplificateur de pression automatique pour le graisseur simalube®</b>
Système de commande	Electromécanique
Alimentation électrique	Bloc de batteries (alcaline) 6 V 2,3 Ah Bloc de batteries (lithium) pour des basse températures, 6 V 2,9 Ah
Indication de fonctionnement	DEL d'indication de fonctionnement – vert/rouge toutes les 10 secondes
Volume de refoulement	0,5 ml par course
Pression	Jusqu'à 10 bar
Température de service	De -10 °C à +55 °C (14 °F à 131 °F)
Réglage de la durée	1 à 12 mois – prédéfini par le réglage sur le simalube
Débit de lubrifiant	Selon la taille et le réglage du simalube: de 0,17 à 8,3 ml/jour
Volume du graisseur	60 ml, 125 ml ou 250 ml
Lubrifiant	Graisses jusqu'à NLGI 2 ou huiles
Position de montage	Quelconque
Poids	0,24 kg
Classe de protection	IP68 (étanche à la poussière et à l'eau)

